

NAVEE

NAVEE Electric Scooter

XT5 Ultra

EN User Manual

RU Руководство пользователя

1. Safety Instructions

Original instructions

IMPORTANT! Please read carefully before using the product and keep for future reference.

For detailed e-manual, please visit www.naveetech.com

- This appliance is not intended for use by persons (including children) with reduced physical, sensory or mental capabilities, or lack of experience and knowledge, unless they have been given supervision or instruction concerning use of the appliance by a person responsible for their safety. Children should be supervised to ensure that they do not play with the appliance.
- This appliance can be used by children aged from 8 years and above and persons with reduced physical, sensory or mental capabilities or lack of experience and knowledge if they have been given supervision or instruction concerning use of the appliance in a safe way and understand the hazards involved. Children shall not play with the appliance. Cleaning and user maintenance shall not be made by children without supervision.
- The appliance is only to be used with the power supply unit provided with the appliance.
- Before riding, please wear helmets, hand/wrist pads, knee pads, elbow pads, and other protective gear at all times.
- The scooter shall be used by one person only. Obligation to always wear shoes. Do not divert the use of the vehicle. This product is for personal riding only and is not intended for acrobatic or stunt use.
- The product is recommended for riders above age of 16 and below age of 50. People who are not suitable for riding this product include: (1) Persons under the influence of alcohol or drugs. (2) Persons who are unable to engage in strenuous physical activity due to illness or medical conditions. (3) Persons with poor balance or impaired motor skills. (4) Persons whose weight exceeds the product limit. (5) Pregnant women. (6) Persons with visual or hearing impairments. Comply with local laws and regulations when riding this product. Do not ride where prohibited by local laws.
- Comply with local laws and regulations when riding this product. Do not ride where prohibited by local laws.
- In countries or regions where there are currently no national standards or regulations regarding electric scooters, you must strictly follow the safety instructions outlined in this manual when operating the product. Failure to do so may pose safety risks to children. Brightway Innovation Intelligent Technology (Suzhou) Co., Ltd. shall not be held directly or jointly liable for any personal injury, property damage, accidents, legal disputes, or any other adverse consequences resulting from misuse or use in violation of the guidance provided in this manual.
- Do not ride in traffic lanes or residential areas where vehicles and pedestrians are both allowed. When passing through a place designated for pedestrians who are entitled to the right-of-way laws like crosswalk, please get off to walk along with the scooter.
- Required preparations for using this product include: ensuring the steering system is properly adjusted, that all connected accessories (such as the folding system) are properly tightened and undamaged, and that the brakes and wheels are in good condition.
- Perform a basic inspection of the electric scooter before each ride. If there are abnormal conditions such as loose parts, low battery alerts, flat tires or excessive wear of tires, strange sounds, malfunctions and other abnormal conditions, stop riding immediately and call for professional support.
- Take the time to learn the basics of the practice to avoid any serious accident that can take place in the first months. Information on practice and safe use (can be found on the website: www.naveetech.com)

- Ensure clear visibility and make sure others can see you while riding.
- Do not ride in bad weather, low visibility, or after intense physical exertion.
- Do turn on the headlight and slow down the speed when you ride at dark.
- Make sure that the kickstand is positioned on a flat surface and the kick scooter is stable enough to stand alone before leaving it.
- This electric scooter is a leisure device. However, when entering a public area, it will be considered a means of transportation and subject to possible safety risks for all means of transportation. Riding in strict accordance with the instructions in this manual will protect you and others to the greatest extent.
- The user should check the limits of use in accordance with the local regulations. Ride the scooter on the roads or areas permitted by local regulations and laws and park it in the areas permitted. If the local regulations and laws have different provisions on the maximum speed, the local regulations and laws will prevail. Please respect and follow the road safety and vehicle rules.
- Respect pedestrians' Right of Way. Try not to startle them while driving, especially children. When you ride from behind pedestrians, ring your bell to give them a heads-up and slow your scooter down to pass from their left, and keep to the right at a low speed while riding across them (applicable to countries where vehicles drive on the right). When you drive across pedestrians, keep the lowest speed or getting off the vehicle.
- In any case, anticipate your trajectory and your speed while respecting the code of the road, the code of the sidewalk and the most vulnerable. Notify your presence when approaching a pedestrian or cyclist when you are not seen or heard. Cross the protected passages while walking. Avoid high traffic areas or overcrowded areas.
- Riding with high speed or a speed that is not appropriate or adequate for the situation (bad weather conditions, bad surface conditions, or the like) may lead into a potential loss of stability or loss of control. To reduce any risk, you must follow all instructions in this manual. Be careful when mounting and dismantling the product, it may fall and cause injury.
- Traffic in the city has many obstacles to cross such as curbs or steps. It is recommended to avoid obstacle jumps. It is important to anticipate and adapt your trajectory and speed to those of a pedestrian before crossing these obstacles. It is also recommended to get out of the vehicle when these obstacles become dangerous due to their shape, height or slippage.
- Do not lend your scooter to whoever does not know the operations. Before lending the electric scooter to others, please make sure that the rider has read this instruction manual and watched the instruction video, and understood the basic operation. Remind riders to wear safety protection correctly to ensure the safety of riders.
- Contact your seller for appropriate training organizations.
- In all cases, take care of yourself and others.
- Any load attached to the handlebar will affect the stability of the vehicle.
- Do not touch the brake system, it could cause injuries due to sharp edges. The brake may become hot in use. Do not touch after use.
- The A-weighted emission sound pressure level is less than 70 dB(A).
- The mechanical vibrations transmitted by KickScooter are less than 2.5 m/s².
- For a better riding experience, it is recommended to carry out a regular maintenance of the product.
- Eliminate any sharp edges caused by use.

- Accessories and any additional items which are not approved by the manufacturer shall not be used.
- Regular maintenance of the vehicle is a factor of safety.
- The self-tightening nuts as well as the other self-tightening fastenings may lose their efficiency and that they may need to be retightened.
- Regularly check the tightening of the various bolted elements, in particular the wheel axles, the folding system, the steering system and the brake shaft.
- Do not modify or transform the vehicle, including the steering tube and sleeve, stem, folding mechanism and rear brake.
- Do not make any modifications that are not noted in the instructions.
- Make sure the scooter is turned off when being transported and kept in its original packaging if possible.
- In order to avoid accidental injuries such as electric shock and fire caused by improper use, please read the instructions carefully before use, and keep them properly for future reference.
- Please use this product in accordance with the instructions in the User Manual. Users are responsible for any loss or damage arising from improper use of this product.
- Power-off the vehicle during charging, or into a certain nonoperational mode.
- Do not charge if the charge port or charge cable is wet. Read this manual carefully before charging.
- Do not charge the scooter at an ambient temperature above 40° C or below 0° C.
- Please keep a safe distance when the scooter is driving on a level/no slope road. The braking distance will increase in wet weather.
- The shock absorption of this product is not adjustable (if applicable).
- The appliance is not intended for use at elevations greater than 2000 m above sea level.
- The appliance shall be disconnected from its power source during service and when replacing parts.
- The external flexible cable or cord of this transformer (charger) cannot be replaced; if the cord is damaged, the transformer (charger) shall be scrapped.
- If the external flexible cable or cord of this transformer is damaged, it shall be replaced by the manufacturer or their service agent or a similarly qualified person in order to avoid a hazard.
- If the supply cord is damaged, it must be replaced by the manufacturer, its service agent or similarly qualified persons in order to avoid a hazard.
- This product contains batteries that can only be replaced by qualified technicians or after-sales service.
- This appliance contains batteries that are only replaceable by skilled persons.
- **WARNING:** For the purposes of recharging the battery, only use the detachable supply unit provided with this appliance. Do not use a battery charger from any other product. Keep a safe distance from the surrounding combustibles when charging, the vehicle must be placed in a well-ventilated area.
- **WARNING:** Do not use any third-party battery or battery charger. Use only FY2475464000 supply unit.
- **WARNING!** Keep plastic covering away from children to avoid suffocation.
- **WARNING!** Never use the product close to a water source.

- **WARNING!** Stop using the product when damaged.
- **WARNING !** As with any mechanical component, a vehicle is subject to high stresses and wear. The various materials and components may react differently to wear or fatigue. If the expected service life for a component has been exceeded, it may break suddenly, therefore risking causing injuries to the user. Cracks, scratches and discoloration in the areas subject to high stresses indicate that the component has exceeded its service life and please contact an authorized or a specialized repairer.

Watch out for hand crush and pinch points hazards in the following positions during use:

1. Between the handlebar and the stem when installing the handlebar.
2. Openings on the wheels.
3. Between the front mudguard and the deck.
4. Between the quick release lever and the safety lock, and between the folding joint and the stem when folding or unfolding.
5. Between the mudguards and the wheels.

2. Package Contents



Electric Scooter



User Manual

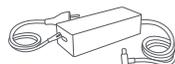

Battery Charger



Screws × 6



Allen Key

3. Product Overview

Electric Scooter

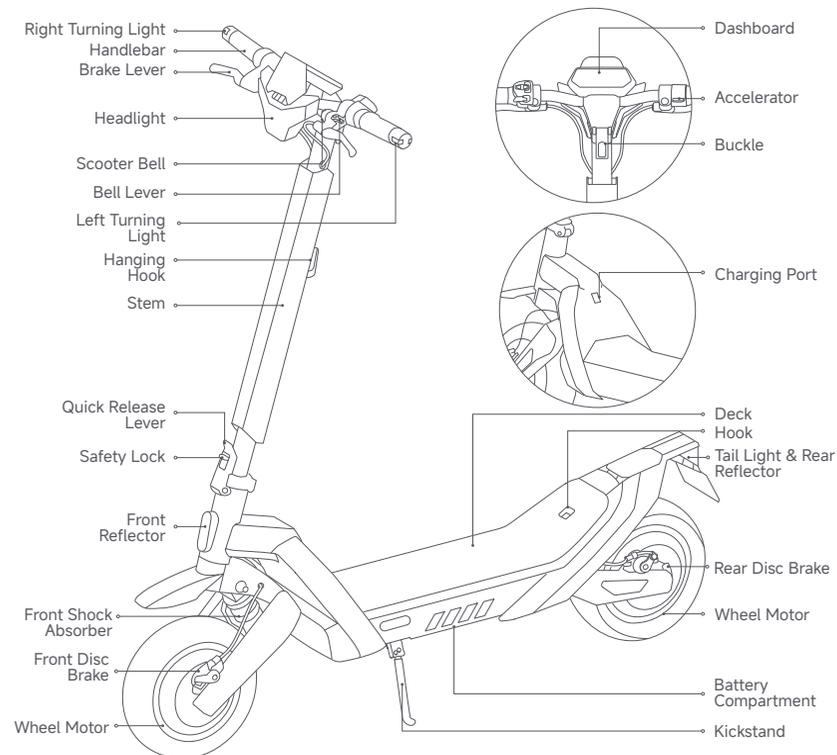

The illustrations in this manual are for reference only, the actual appearance shall be subject to actual product.

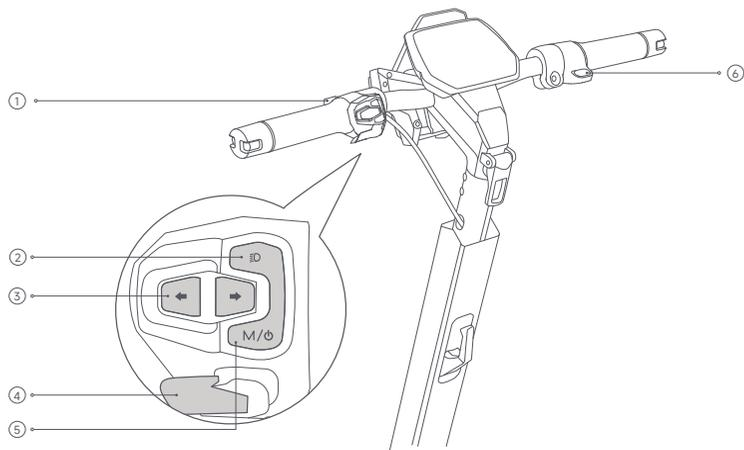

- ① Bell Lever: Press to sound the bell.
- ② Light Button: While the scooter is on, press to turn the headlight and taillight on or off.
- ③ Turning Light Buttons: Press the button to light up left/right signal, then corresponding signal and indicator on the dashboard will start blinking, and press the button again to turn it off.
- ④ BOOST Button: Press to activate the BOOST function (effective in S mode only), and press again to exit.
Note: It is recommended only after the rider has mastered basic control.
- ⑤ Power Button/Mode Switching: Press to turn on. Press and hold for 2 seconds to turn off. While powered on, double press to switch the riding modes.
- ⑥ Accelerator: Press to accelerate (works when the start speed exceeds 3 km/h).
Note: The start speed can be adjusted via the NAVEE App. When the start speed is set below 3 km/h, the scooter will automatically enter Park mode (P) upon powering on. In this mode, the scooter cannot accelerate, and a "P" icon will appear on the display. To exit Park mode, squeeze the brake lever or press the power button.

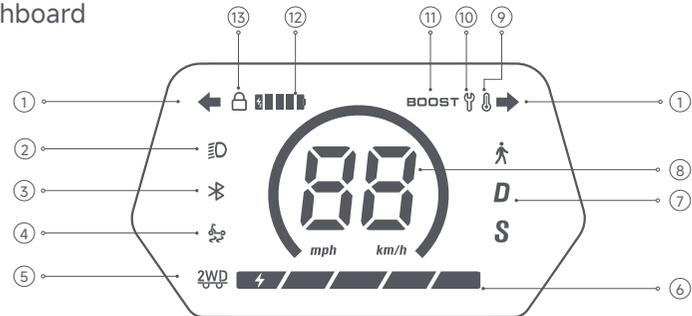

- ① Left/Right Turning Indicator: When the icon blinks, it indicates that the turning indicator on the left/right side is turned on.
- ② Headlight: Indicates that the headlight is turned on.
- ③ Bluetooth: The Bluetooth icon remains lit when the scooter is successfully connected to your mobile device.
- ④ TCS (Traction Control System): When enabled, the TCS function helps prevent excessive tire slippage and improves overall stability during actions like starting, accelerating, or turning. TCS can be switched on or off via the NAVEE App.
- ⑤ 2-Wheel Drive: Indicates that the 2-wheel drive mode is active. Press and hold the BOOST button for 3 seconds to turn it on or off, or control it via the NAVEE App.
- ⑥ Battery Level: The battery level is displayed using 5 bars. Each bar represents approximately 20% of a full charge.
- ⑦ Riding Modes: 🚶 indicates Walking Mode—maximum speed: 6 km/h. D indicates Standard Mode. S indicates Sport Mode.
- ⑧ Speedometer: Displays current riding speed. Shows error codes when a fault is detected, and battery level while charging.
- ⑨ Temperature Warning: The thermometer icon lights up when the battery temperature is too high or too low. Wait until the temperature returns to a normal range before using or charging the scooter.
- ⑩ Error Indicator: A solid red wrench icon indicates a fault in the system.
- ⑪ BOOST Mode: It indicates that the boost function is activated.
- ⑫ Battery Level of External Battery: It displays the battery level of external battery after it is installed onto the scooter.
* External Battery shall be purchased separately.
- ⑬ Lock: This icon lights up when the scooter is locked. You can lock or unlock the scooter via the NAVEE App.

4. Assembly

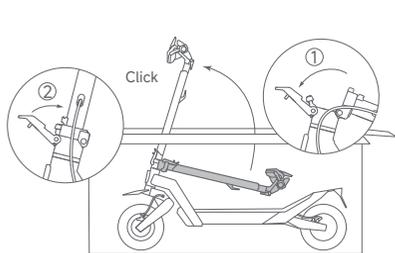

- 1 Unfold the stem and then push the quick release lever inward.

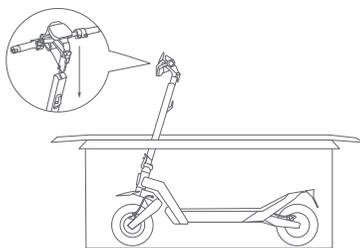

- 2 Install the handlebar onto the stem, and make sure to install the handlebar in the correct direction.

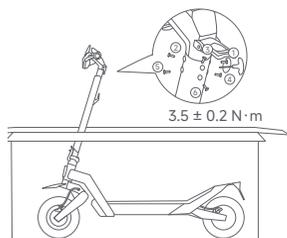

- 3 Follow the number order as illustrated to pre-tighten the six screws with the included Allen key. Make sure the handlebar is correctly installed and then tighten the screws thoroughly.

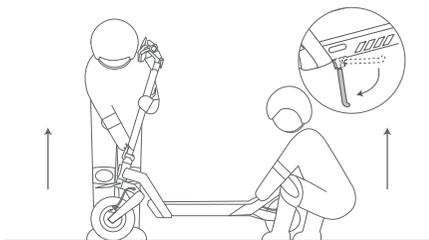

- 4 Remove the scooter from the box and unfold the kickstand.

5. Charging

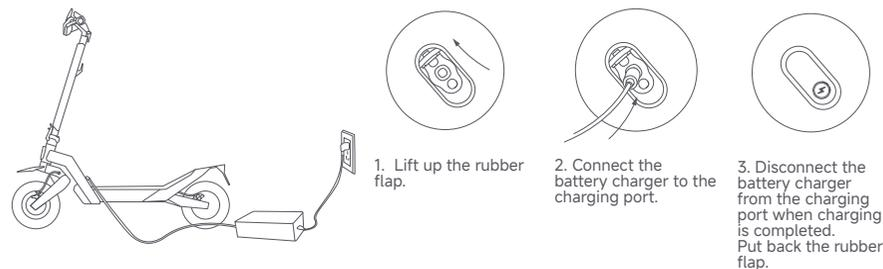

The scooter is fully charged when the LED on the battery charger changes from red to green.

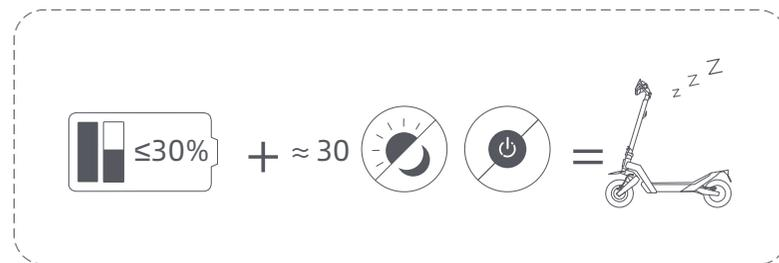

WARNING: Do not charge the non-rechargeable batteries. Charge your scooter indoors, and never expose it to rain. When the scooter is turned off for about a month with the battery level of the scooter being lower than 30%, the scooter will enter sleep mode. In this case, the scooter cannot be turned on. To exit the sleep mode, charge the scooter for about three seconds to activate the battery.

Activate your scooter

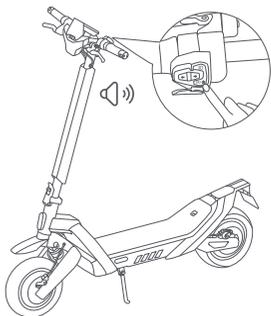

Note: For your safety, the scooter will stay in speed limit of 10 km/h and beep continuously before activation. To unlock full functions, please activate the scooter via the NAVEE App. Once activated, the beeping will stop and speed limits will be lifted.



NAVEE APP

1 Scan the QR code to download and install the NAVEE app. Then register and log in.



2 Power on the scooter; a blinking Bluetooth icon indicates the scooter is waiting to be connected.

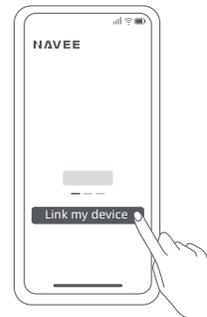

3 Open the NAVEE app, click on [Link my device] and follow the instructions to link your scooter.

Unpairing

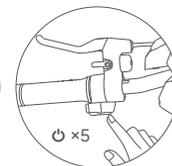
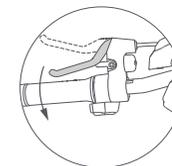
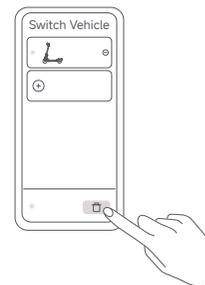

In the NAVEE app, remove the connected device. With the scooter powered on, squeeze the brake lever and quickly tap the power button 5 times. A beep confirms successful reset.

7. How to Ride

Before riding



Always wear a helmet, hand/wrist pads, knee pads, elbow pads, and other protective gear to minimize any possible injury.

Starting & Accelerating

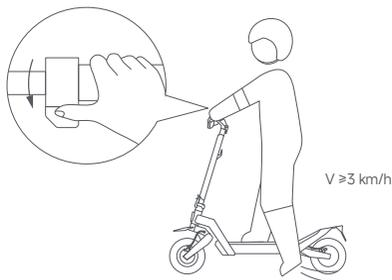

Place one foot on the deck and use the other foot to slowly push off. Once the scooter is gliding, put both feet on the deck and gently press the accelerator.

Note: This electric scooter is powered by an electric motor. The default start speed is 3 km/h and can be customized via the NAVEE app to suit your riding preferences.

Steering

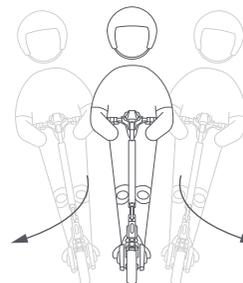

Tilt your body to the steering direction as you turn, and slowly turn the handlebar.

Decelerating & Braking

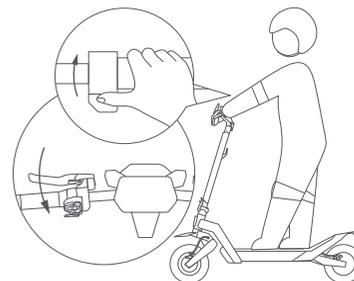

Release the accelerator to slow down, and press the brake lever to brake.

Parking

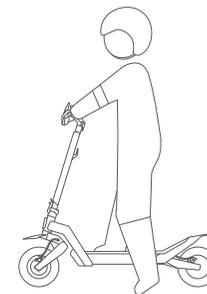

When stopping, place one foot on the ground and get off the scooter. Use the kickstand to park.

- Do not park your kick scooter on a slope.
- Make sure that the kickstand is positioned on a flat surface.

⚠ Precautions

Note: Before using the product, please carefully read and abide by the following important safety information.



⊗ This product can only be used by one person, do not carry others at the same time.

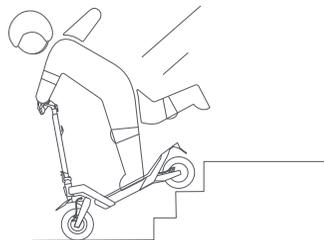

⊗ Do not try riding up or down stairs, nor try jumping over obstacles.

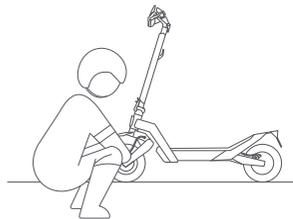

⊗ Do not touch the disc brake.

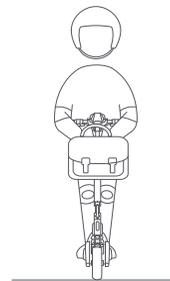

⊗ Do not hang bags or other heavy stuff on the handlebar.



⊗ Do not keep your feet on the rear mudguard. Please do not wear high heels while riding.



⊗ Do not use mobile phone or wear earphones when operating the scooter.

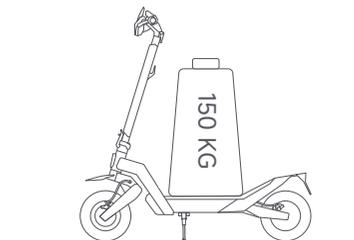

⊗ Do not use this product beyond the maximum load (150 kg) as specified by this product.

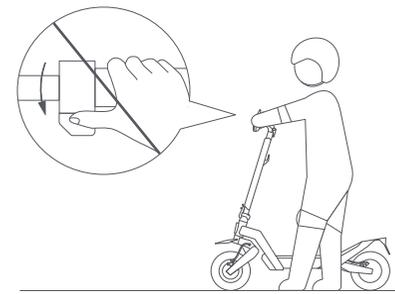

⊗ Do not press the accelerator when you're walking alongside the scooter.

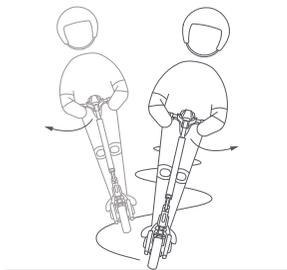

- ⊗ Do not abruptly change the steering direction at high speed.

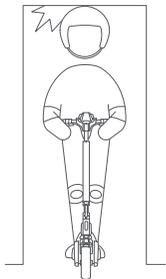

- ⊗ Avoid hitting your head on door frames, elevators, and other overhead obstacles.

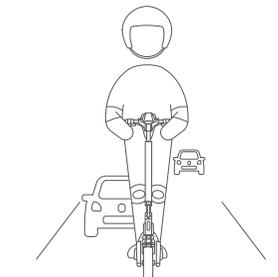

- ⊗ Unless otherwise authorized by the local laws, it is forbidden and illegal to ride on public roads, motorways, and expressways.



- ⊗ In case of uneven roads or other poor road conditions, please slow down in time and ride carefully, slow down or get off the vehicle. Scooter is special riding products. Please try to ride on flat roads without potholes.



- ⊗ Please don't ride in bad weathers such as rain, snow, fog, hail, and when the road is slippery or icy. If you encounter the above situations on the way, please do not make an emergency break. Keep your distance and slow down to get off. You can walk with your scooter or fold it up for transportation.

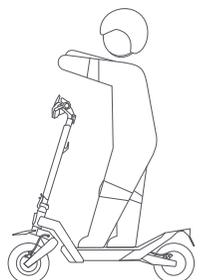

- ⊗ Do not make dangerous actions during riding, such as riding with one leg or one hand. Make sure that both legs and hands are kept on the electric scooter.

8. Fold/Unfold & Carry

The scooter MUST be turned off before being folded.

Fold

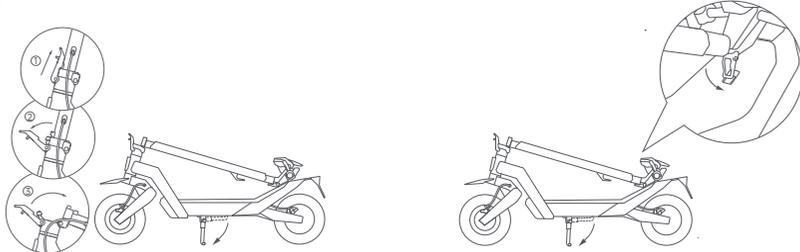

Hold the stem, lift the safety lock and open the quick release lever. Lift the safety lock and push down the quick release lever again, then fold the stem.

Align the buckle with the hook and secure them together.

Carry

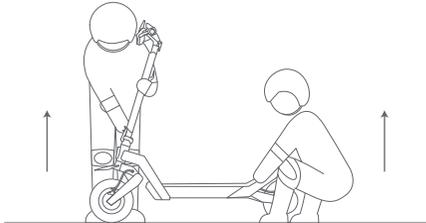

If necessary, lift the scooter by the front fork base and the rear footrest. Always make sure that it is carried by at least two people.

Unfold

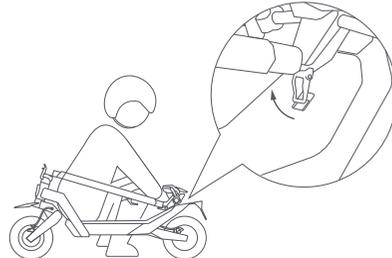

Pull the buckle upwards to release it from the hook. Hold up the stem, then lift the safety lock, and push the quick release lever inward to the end.

Safety Tips: When lifting the stem of the scooter, NEVER put your hands between the joints as may result in serious injuries.

9. Maintenance and Care

Cleaning

Before cleaning your scooter:

Turn off the power. Unplug the charging cable. Make sure the charging port cover is fully closed.

To clean:

Wipe the scooter with a soft, damp cloth. For stubborn dirt, use a soft brush (e.g., a toothbrush). Finish by drying all surfaces with a clean, dry cloth.

Avoid the following:

- Using high-pressure water (this may damage internal components).
- Using corrosive cleaners (they can harm both external and internal parts).

Battery Care

To maximize battery life:

Avoid fully draining the battery. Charge it regularly.

Always keep usage, charging, and storage temperatures within the limits stated in the specifications.

If unused for a long period, charge every 60 days to prevent permanent battery damage. A fully charged scooter can remain in standby for about 120–180 days.

Battery Warnings:

- Only use the original charger and battery provided with your scooter.
- Never use a battery or charger from another model or brand.
- Do not charge or use the scooter if the battery is damaged or has been exposed to water.
- Do not attempt to remove the battery yourself — it requires professional servicing.

Storage

If storing the scooter long-term:

Fully charge the battery. Power off the scooter. Store in a cool, dry place away from sunlight and humidity.

Use the original packaging for transport if available.

Storage Reminders:

- Keep the scooter away from flammable materials.
- Avoid storing in direct sunlight or very damp environments.
- This product contains a lithium battery. Follow local laws for transportation and storage.

Environmental Notice

The scooter contains a rechargeable lithium-ion battery pack, and improper disposal of these batteries will cause harm to the environment. Follow the steps below to remove the batteries before disposing of the scooter and discard the batteries properly:

1. Before removing the battery, make sure the scooter is powered off and the battery is fully discharged. Unscrew the screws securing the plastic components, kickstand, battery compartment cover, and controller cover, then carefully remove each component.
2. Unplug the battery connector, and then remove the batteries. Do not damage the battery case to avoid any risk of injuries. Do not use the battery if it is damaged, has a strange odor, emits smoke, or gets overheated. Keep a leaking battery away from other objects.
3. Recycle the removed battery at a certified battery recycling facility.

Scooter Maintenance Schedule (Recommended):

Maintaining the scooter regularly can help keep the scooter neat and in good condition, avoid safety hazards, minimize breakdowns, slow down the deterioration of the scooter, and extend the scooter's service life.

Item	Service Object	Actions	Every month	Every 3 months	Every 500 km/ 6 months	Every 1000 km/ 1 year	Every 10000 km/ 3 years
Tires	Tire Tread Wear	Check whether the tire is cracked, deformed, worn, etc.			✓	✓	✓
Screws	Handlebar Assembly Screws	Tighten the screw that connects the handlebar assembly with the stem assembly (with the recommended torque of $3.5 \pm 0.2 \text{ N}\cdot\text{m}$).		✓	✓	✓	✓
		Tighten the accelerator screw (with the recommended torque of $2.5 \pm 0.1 \text{ N}\cdot\text{m}$).			✓	✓	
		Tighten the brake lever screw (with the recommended torque of $5.5 \pm 0.2 \text{ N}\cdot\text{m}$).				✓	✓
	Disc Brake Caliper	Tighten the screw that fixes the disc brake caliper (with the recommended torque of $7.0 \pm 0.5 \text{ N}\cdot\text{m}$).			✓	✓	✓

Item	Service Object	Actions	Every month	Every 3 months	Every 500 km/ 6 months	Every 1000 km/ 1 year	Every 10000 km/ 3 years
Functions	Brake Adjustment	Before adjusting, get yourself a 4 mm wrench (prepared by the user) and make sure the scooter is turned off and not being charged. During adjusting, pull the end of the brake cable to make the cable tight. If the brake is too tight, use the tool to loosen the screw by turning it counterclockwise, pull the disc brake rocker arm outwards, and then tighten the screw. If the brake is too loose, use the tool to loosen the screw by turning it counterclockwise, push the disc brake rocker arm forwards, and then tighten the screw.			✓	✓	✓
	Charging	Charge the scooter at a suitable temperature. The indicator on the battery charger is red when the scooter is charging, and turns green when the scooter is fully charged. The control panel will show the charging status simultaneously during charging.			✓	✓	✓
	Steering	Turn the handlebar 60° to the left and right to make sure the turning angle is correct and the steering is free from resistance and stagnation.				✓	✓
Important Components	Battery Assembly	Fully charge the scooter before leaving it unused for a long time, and turn it on to charge every 60 days.					✓

10. Specifications

Product	Name	NAVEE Electric Scooter
	Model	XT5 Ultra RU
Dimensions	Unfold: L × W × H (mm) ^[1]	1360 × 627 × 1400
	Folded: L × W × H (mm)	1360 × 627 × 655
Net Weight	Vehicle Net Weight (kg)	38.6
	Load Range (kg)	45-150
Rider	Age	16-50
	Body Length (cm)	160-200
	Max. Speed (km/h)	25
Assembled Electric Scooter	Max. Range (km) ^[2]	90
	Max. Incline (%)	45
	Suitable Surfaces	Cement or asphalt road, with benches of less than 1 cm or crevices narrower than 3 cm
	Operating Temperature (°C)	-10 to 40
	Storage Temperature (°C)	-20 to 45
	IP Rating	IPX6
	Charging Time (h)	Approx. 5-6
Battery Pack	Model	T2443-BD6A
	Nominal Voltage (VDC)	46.8
	Max. Charge Voltage (VDC)	54.6
	Rated Energy (Wh)	898.56
	Intelligent Battery Management System	Over-heating, short circuit, over-current, over-discharge, and over-charge protection
	Normal Charging Temperature Range (°C)	0 to 40
Wheel Motor	Rated Capacity (Ah)	19.2
	Rated Power (kW; W)	0.7 × 2; 700 × 2
Battery Charger	Model ^[3]	FY2475464000
	Output Power (kW; W)	0.218; 218.4
	Input	100-240 V- 50/60 Hz
	Rated Output (VDC; A)	54.6; 4
Tire	Front & Back Tires	12-inch Offroad Tubeless Tires
	Frequency Band (s)	2.4000-2.4835 GHz
Bluetooth	Max. RF Power (dBm)	8

[1] Vehicle height: From the ground to the top of the scooter.

[2] Max. Range: Measured when there is no wind and at 25 °C, the scooter is fully charged to ride at a constant speed of 15 km/h on a flat surface with a load of 75 kg.

[3] To recharge the battery, only use the battery charger provided in the package.

11. Safety Warning

	Danger! Read user manual before use.		WARNING For indoor use only (for the charger).
	WARNING Read carefully and keep for future reference.		WARNING Class II appliance
	WARNING Hot Surface		WARNING Sharp Edges
	Do not expose to moisture		The charger intended for use at altitudes not exceeding 5000m.
	Light		Turning indicator
	SMPS incorporating a short-circuit-proof safety isolating transformer (inherently or non-inherently)		Direct current
	SMPS (Switch mode power supply unit)		Alternating current
	Time-lag miniature fuse-link where X is the symbol for the time/current characteristic as given in IEC 60127		Polarity of the charger output, center positive

12. Troubleshooting

Error Codes	Reasons	Solutions
E1	Dashboard failure	Please timely contact after-sales service for detection and repair.
E2/E3/E4/E5/E6	Controller failure	
H3	Accelerator failure	Please check that the accelerator is returned to its position, otherwise it cannot run normally.
		Please timely contact after-sales service for detection and repair if the accelerator wiring harness is loose or damaged.
H4	Brake failure	Please check that the brake lever is returned to its position, otherwise it cannot run normally.
		If the brake lever wire becomes loose or damaged, please contact
H5	Motor failure	Please timely contact after-sales service for detection and repair.

13. Certification

Restriction of Hazardous Substances Directive (RoHS)

This Brightway Innovation Intelligent Technology (Suzhou) Co., Ltd. product, with included parts (cables, cords, and so on) meets the restriction of the use of certain hazardous substances in electrical and electronic equipment 2011/65/EU Annex II and its amendment Directive (EU) 2015/863.

European Union Compliance Statement Battery recycling information for the European Union



Batteries or packaging for batteries are labeled in accordance with Regulation (EU) 2023/1542 concerning batteries and accumulators and waste batteries and accumulators. The Directive determines the framework for the return and recycling of used batteries and accumulators as applicable throughout the European Union. This label is applied to various batteries to indicate that the battery is not to be thrown away, but rather reclaimed upon end of life per this Directive.

In accordance with the Regulation (EU) 2023/1542, batteries and accumulators are labeled to indicate that they are to be collected separately and recycled at end of life. The label on the battery may also include a chemical symbol for the metal concerned in the battery (Pb for lead, Hg for mercury, and Cd for cadmium). Users of batteries and accumulators must not dispose of batteries and accumulators as unsorted municipal waste, but use the collection framework available to customers for the return, recycling, and treatment of batteries and accumulators. Customer participation is important to minimize any potential effects of batteries and accumulators on the environment and human health due to the potential presence of hazardous substances.

Before placing electrical and electronic equipment (EEE) in the waste collection stream or in waste collection facilities, the end user of equipment containing batteries and/or accumulators must remove those batteries and accumulators for separate collection.

Waste Electrical and Electronic Equipment (WEEE) Directive



All products bearing this symbol are waste electrical and electronic equipment (WEEE as in directive 2012/19/EU) which should not be mixed with unsorted household waste. Instead, you should protect human health and the environment by handing over your waste equipment to a designated collection point for the recycling of waste electrical and electronic equipment, appointed by the government or local authorities. Correct disposal and recycling will help prevent potential negative consequences to the environment and human health. Please contact the installer or local authorities for more information about the location as well as terms and conditions of such collection points.

14. Warranty Summary

This product includes a limited warranty that covers manufacturing defects for a specified period from the date of purchase. Warranty terms, duration, and service availability may vary by country or region. The warranty does not cover damage caused by misuse, accidents, or unauthorized repairs. For detailed terms and local support, please visit <https://service.naveetech.com>.

Battery Pack

WARNING

1. Do not dismantle, open or shred secondary cells or batteries.
2. Keep batteries out of the reach of children. Battery usage by children should be supervised. Especially keep small batteries out of reach of small children.
3. Seek medical advice immediately if a cell or a battery has been swallowed.
4. Do not expose cells or batteries to heat or fire. Avoid storage in direct sunlight.
5. Do not short-circuit a cell or a battery. Do not store cells or batteries haphazardly in a box or drawer where they may short-circuit each other or be short-circuited by other metal objects.
6. Do not remove a cell or battery from its original packaging until required for use.
7. Do not subject cells or batteries to mechanical shock.
8. In the event of a cell leaking, do not allow the liquid to come in contact with the skin or eyes. If contact has been made, wash the affected area with copious amounts of water and seek medical advice.
9. Do not use any charger other than that specifically provided for use with the equipment.
10. Observe the plus (+) and minus (-) marks on the cell, battery and equipment and ensure correct use.
11. Do not use any cell or battery which is not designed for use with the equipment.
12. Do not mix cells of different manufacture, capacity, size or type within a device.
13. Always purchase the battery recommended by the device manufacturer for the equipment.
14. Keep cells and batteries clean and dry.
15. Wipe the cell or battery terminals with a clean dry cloth if they become dirty.
16. Secondary cells and batteries need to be charged before use. Always use the correct charger and refer to the manufacturer's instructions or equipment manual for proper charging instructions.
17. Do not leave a battery on prolonged charge when not in use.
18. After extended periods of storage, it may be necessary to charge and discharge the cells or batteries several times to obtain maximum performance.
19. Retain the original product literature for future reference.
20. Use the cell or battery only in the application for which it was intended.
21. When possible, remove the battery from the equipment when not in use and dispose of it properly.

Battery Charger

WARNING

1. The charger is designed for indoor use only. Do not expose it to rain or snow.
2. Do not use for non-rechargeable batteries, as they can overheat and break.
3. Misuse of other types of batteries may burst causing personal injury and damage.
4. Do not incinerate, disassemble or short circuit batteries.
5. If the performance of the batteries decrease substantially, it is time to replace the batteries.
6. Store the charger in a cool and dry place when not in use.
7. Disconnect the supply before making or breaking the connections to the battery.
8. Explosive gases. Prevent flames and sparks. Provide adequate ventilation during charging.
9. During charging, the battery must be placed in a Well Ventilated area.
10. Keep electrical appliances out of reach from Children or infirm persons. Do not let them use the appliances without supervision.
11. This appliance is not intended for use by persons (including children) with reduced physical, sensory or mental capabilities, or lack of experience and knowledge, unless they have been given supervision or instruction concerning use of the appliance by a person responsible for their safety.
12. This appliance can be used by children aged from 8 years and above and persons with reduced physical, sensory or mental capabilities or lack of experience and knowledge if they have been given supervision or instruction concerning use of the appliance in a safe way and understand the hazards involved. Children shall not play with the appliance. Cleaning and user maintenance shall not be made by children without supervision.
13. The external flexible cable or cord of this transformer cannot be replaced; if the cord is damaged, the transformer shall be scrapped.
14. If the supply cord is damaged, it must be replaced by a special cord or assembly available from the manufacturer or its service agent.

Charging instructions

1. Connect the charger directly to a power source. Never use extension cords.
2. The charger can only charge Lithium-ion battery.
3. Avoid reverse charging.
4. The chargers are not intended to charge automobile batteries.

 detachable power supply part

1. Инструкции по безопасности

ВАЖНО! Внимательно прочитайте инструкцию перед использованием изделия и сохраните ее для дальнейшего использования. Подробное электронное руководство см. на сайте www.naveetech.com.

- Данный бытовой прибор не предназначен для использования лицами (включая детей) с ограниченными физическими, сенсорными или умственными способностями, а также с недостаточным опытом и знаниями, если только они не находятся под надзором или не получили инструктаж по использованию прибора от лица, ответственного за их безопасность. Дети должны находиться под присмотром, чтобы они не играли с прибором.
- Данный бытовой прибор предназначен для детей старше 8 лет и лиц с ограниченными физическими, сенсорными или умственными способностями или с недостаточным опытом и знаниями, если они находятся под надзором или получили инструктаж по безопасному использованию прибора и понимают связанные с этим опасности. Дети не должны играть с прибором. Чистка и обслуживание прибора не должны производиться детьми без присмотра.
- Прибор можно использовать только с блоком питания, поставляемым вместе с прибором.
- Перед поездкой всегда надевайте шлем, накладки на руки/запястья, наколенники, налокотники и другое защитное снаряжение.
- Скутер должен использоваться только одним человеком. Всегда носите обувь. Не отвлекайтесь от использования транспортного средства.
- Данное изделие предназначено только для персонального катания и не предназначено для использования в акробатических целях.
- Изделие рекомендуется для лиц старше 16 лет и моложе 50 лет. К лицам, которые не могут пользоваться данным изделием, относятся: (1) лица в состоянии алкогольного или наркотического опьянения, (2) лица, не способные заниматься напряженной физической деятельностью по состоянию здоровья или физическому состоянию, (3) лица, не способные держать равновесие или не способные держать равновесие из-за нарушения двигательных навыков, (4) лица, чей вес превышает допустимый, (5) беременные женщины, (6) лица, страдающие нарушениями зрения и/или слуха.
- При использовании данного изделия соблюдайте местные законы и правила. Не катайтесь там, где это запрещено местными законами.
- При езде в странах и регионах, где нет соответствующих национальных стандартов и правил для электрических скутеров, пожалуйста, строго соблюдайте требования безопасности для водителей, приведенные в данном руководстве по эксплуатации. Компания Brightway innovation Intelligent Technology (Suzhou) Co., Ltd. не несет прямой ответственности и солидарной ответственности за все имущественные, личные потери, несчастные случаи, судебные споры и все другие неблагоприятные события, вызывающие конфликт интересов, вызванные использованием продукции в нарушение инструкции по эксплуатации. Не катайтесь по дорожным полосам или жилым районам, где разрешено движение транспорта и пешеходов. При проезде через места, такие как пешеходный переход, предназначенные для пешеходов, которые имеют преимущественное право движения, пожалуйста, спешите, чтобы пройти вместе со скутером.
- Не выбирайте для первой поездки места, где могут появиться дети, пешеходы, домашние животные,

автомобили, велосипеды или другие препятствия и потенциальные опасности.

- Необходимые приготовления к использованию данного изделия включают в себя: правильную регулировку рулевого управления, проверку того, что все подключенные принадлежности (например, система складывания) надлежащим образом затянuty и не повреждены, а также что тормоза и колеса находятся в хорошем состоянии.
- Перед каждой поездкой проводите базовый осмотр электроскутера. При обнаружении ненормальных условий, таких как незакрепленные детали, предупреждения о низком заряде аккумулятора, спущенные шины или чрезмерный износ шин, странные звуки, неисправности и другие ненормальные условия, немедленно прекратите катание и обратитесь в сервисный центр.
- Необходимые приготовления к использованию данного изделия включают в себя: правильную регулировку рулевого управления, проверку того, что все подключенные принадлежности (например, система складывания) надлежащим образом затянuty и не повреждены, а также что тормоза и колеса находятся в хорошем состоянии.
- Для того чтобы ездить безопасно, вы должны четко видеть, что находится перед вами, и быть хорошо видимым для других.
- Не катайтесь в плохую погоду, при плохой видимости или после интенсивных физических нагрузок.
- Обязательно включайте фары и снижайте скорость во время езды в темное время суток.
- Перед тем как оставить самокат, убедитесь, что его откидная подножка установлена на ровной поверхности и самокат достаточно устойчив, чтобы стоять самостоятельно.
- Этот электрический скутер является устройством для отдыха. Однако при въезде в общественное место он будет рассматриваться как средство передвижения и к нему будут отнесены возможные риски безопасности, характерные для всех средств передвижения. Езда в строгом соответствии с инструкциями, приведенными в данном руководстве, в наибольшей степени обеспечит безопасность для вас и окружающих.
- Пользователь должен проверить пределы использования скутера в соответствии с местными правилами. Езьте на скутере по дорогам или территориям, на которых разрешено ездить по местным правилам и законам, паркуйте его в разрешенных местах. Если местные правила и законы содержат другие положения о максимальной скорости, местные правила и законы будут иметь преимущественную силу. Пожалуйста, уважайте и соблюдайте правила дорожной безопасности и эксплуатации транспортного средства.
- Уважайте преимущественное право пешеходов на проход. Старайтесь не пугать их во время движения, особенно детей. Когда вы едете слева, и держитесь справа на низкой скорости, когда едете через группу пешеходов (применимо для стран, где транспортные средства движутся справа). Переезжая через группу пешеходов, держитесь самой низкой скорости или сойдите с транспортного средства.
- В любом случае, нужно предвидеть свою траекторию и скорость, соблюдая правила дорожного движения, правила тротуара и учитывая наиболее уязвимые места дороги. Давайте знать о своем присутствии при приближении к пешеходу или велосипедисту, если вас не видно или не слышно. Пересекайте защищенные переходы только сойдя со скутера. Пересекайте защищенные переходы только сойдя со скутера. Избегайте интенсивным движением или переполненными людьми. Езда с высокой скоростью или скоростью, не соответствующей или неадекватной ситуации (плохие погодные условия, плохое состояние поверхности и т.п.), может привести к возможной потере устойчивости или контроля. Чтобы снизить любой риск, необходимо следовать всем инструкциям данного руководства. Будьте осторожны при монтаже и разборке изделия, оно может упасть и нанести травму.

- Движение в городе предполагает много препятствий, которые нужно пересекать, например, бордюры или ступеньки. Рекомендуется избегать прыжков через препятствия. Важно предвидеть и адаптировать свою траекторию и скорость к скорости пешехода, прежде чем пересекать эти препятствия. Также рекомендуется сходить со скутера, когда эти препятствия становятся опасными из-за своей формы, высоты или риска скольжения.
- Не одалживайте скутер тому, кто не знаком с его эксплуатацией. Прежде чем передать электроскутер другим лицам, убедитесь, что этот человек прочитал данное руководство по эксплуатации, просмотрел обучающее видео и понял основные правила эксплуатации. Напоминайте пользователям скутера о необходимости правильно надевать защитные средства для обеспечения их безопасности.
- Обратитесь к продавцу для получения информации о соответствующих учебных организациях.
- В любом случае, заботьтесь о себе и других.
- Любой груз, прикрепленный к рулю, будет влиять на устойчивость скутера.
- Не прикасайтесь к тормозной системе, это может привести к травмам из-за острых краев. В процессе эксплуатации тормоз может нагреваться. Не прикасайтесь к нему после использования.
- Взвешенный уровень звукового шума составляет менее 70 дБ(А).
- Для улучшения качества езды рекомендуется регулярно проводить техническое обслуживание изделия.
- Устраните все острые края, возникшие в результате использования.
- Аксессуары и любые дополнительные элементы, не одобренные производителем, не должны использоваться при эксплуатации.
- Регулярное техническое обслуживание транспортного средства является фактором безопасности.
- Самозатягивающиеся гайки, а также другие самозатягивающиеся крепежные элементы могут потерять свою эффективность, и их, возможно, потребуется затянуть повторно.
- Регулярно проверяйте затяжку различных болтовых элементов, в частности осей колес, системы складывания, рулевого управления и тормозного вала.
- Не изменяйте и не трансформируйте транспортное средство, включая рулевую трубу и втулку, шток, механизм складывания и задний тормоз.
- Не выполняйте никаких модификаций, которые не указаны в инструкциях.
- Убедитесь, что скутер выключен при транспортировке, и по возможности храните его в оригинальной упаковке.
- Во избежание случайных травм, таких как поражение электрическим током и пожар, вызванных неправильным использованием, пожалуйста, внимательно прочитайте инструкцию перед использованием и храните ее надлежащим образом для справки в будущем.
- Пожалуйста, используйте данное изделие в соответствии с инструкциями, приведенными в руководстве пользователя. Пользователи несут ответственность за любые потери или ущерб, возникшие в результате неправильного использования данного изделия.
- Во время зарядки выключайте транспортное средство или переводите его в нерабочий режим.
- Не заряжайте устройство, если порт зарядки или кабель зарядки мокрые. Перед зарядкой внимательно прочитайте данное руководство.
- Не заряжайте скутер при температуре окружающей среды выше 40° C или ниже 0° C.
- Соблюдайте безопасную дистанцию при движении скутера по ровной дороге / дороге без уклонов. В сырую

погоду тормозной путь увеличивается.

- Амортизация данного изделия не регулируется (если применимо).
- Прибор не предназначен для использования на высоте более 2000 м над уровнем моря.
- Во время обслуживания и при замене деталей прибор должен быть отключен от источника питания.
- Внешний гибкий кабель или шнур данного трансформатора (зарядного устройства) не подлежит замене; если шнур поврежден, трансформатор (зарядное устройство) подлежит утилизации.
- Если внешний гибкий кабель или шнур данного трансформатора поврежден, он должен быть заменен изготовителем, сервисным агентом или специалистом, имеющим аналогичную квалификацию, во избежание опасности.
- Если шнур питания поврежден, он должен быть заменен производителем, сервисным агентом или специалистом, имеющим аналогичную квалификацию, во избежание опасности.
- Данное изделие содержит аккумуляторы, которые могут быть заменены только квалифицированным техническим персоналом или специалистами послепродажного обслуживания.
- Данное устройство содержит аккумуляторы, которые могут быть заменены только квалифицированным персоналом.

ПРЕДУПРЕЖДЕНИЕ: для зарядки аккумулятора используйте только съемный блок питания, поставляемый с данным прибором. Не используйте зарядное устройство от любого другого изделия. Во время зарядки держитесь на безопасном расстоянии от горючих материалов, которые могут быть поблизости.

ПРЕДУПРЕЖДЕНИЕ: не используйте аккумулятор или зарядное устройство сторонних производителей. Используйте только то, что поставляется с блоком питания FY2475464000.

ПРЕДУПРЕЖДЕНИЕ! Держите пластиковую крышку подальше от детей во избежание удушья.

ПРЕДУПРЕЖДЕНИЕ! Никогда не используйте изделие вблизи источника воды.

ПРЕДУПРЕЖДЕНИЕ! Прекратите использование изделия, если оно повреждено.

ПРЕДУПРЕЖДЕНИЕ! Как и любой механический компонент, транспортное средство подвержено высоким нагрузкам и износу. Различные материалы и компоненты могут по-разному реагировать на износ или усталость.

Если ожидаемый срок службы компонента превышен, он может внезапно сломаться, что чревато травмами для пользователя. Трещины, царапины и изменение цвета в местах, подверженных высоким нагрузкам, указывают на то, что срок службы компонента превышен, поэтому нужно обратиться в авторизованный или специализированный ремонтный центр.

Во время использования обратите внимание на риск защемления рук в следующих местах:

1. Между рулем и рулевой стойкой во время установки руля.
2. Отверстия в колесах.
3. Между передним брызговиком и платформой.
4. Между фиксатором быстроразъемного механизма и замком фиксатора быстроразъемного механизма, а также между складным шарниром и рулевой стойкой при складывании или раскладывании.
5. Между брызговиками и колесами.

2. Комплект поставки



Электросамокат



Руководство пользователя

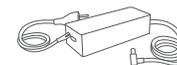

Зарядное устройство



Винты x 6



Шестигранный ключ

3. Обзор продукта

Электросамокат

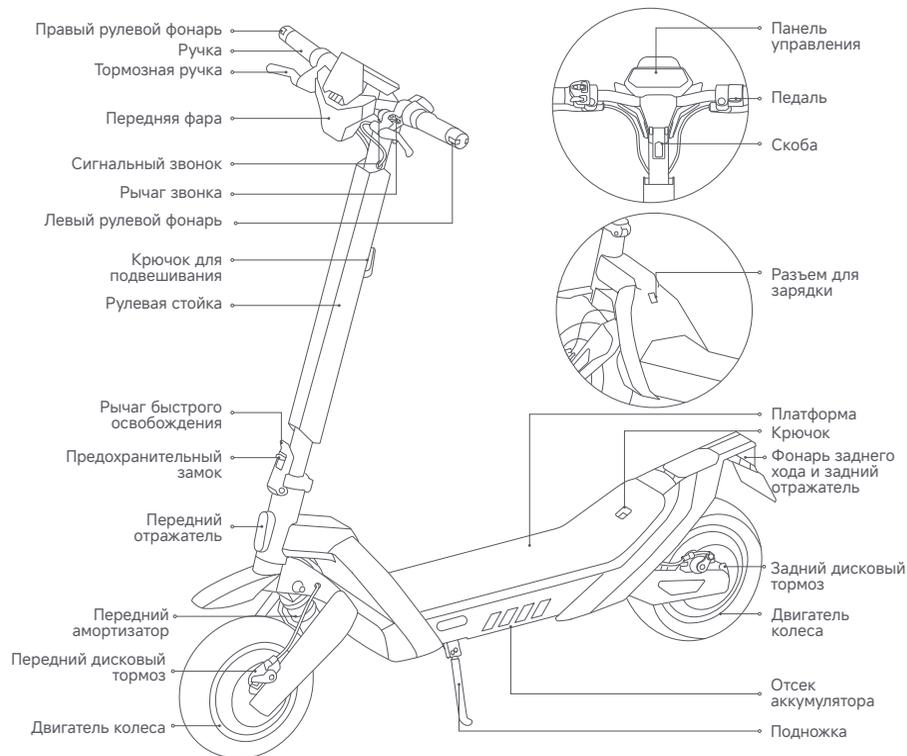

* Иллюстрации в данном руководстве приведены только для справки, фактический внешний вид зависит от реального изделия.

Кнопка питания

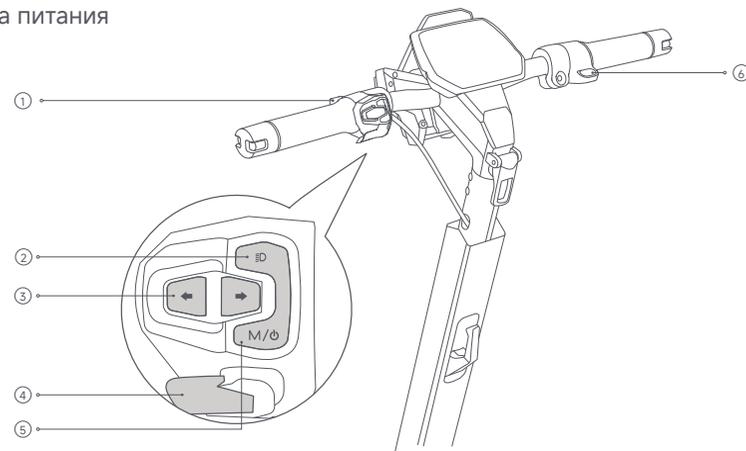

- ① Рычаг звонка: нажмите, чтобы подать звуковой сигнал.
- ② Кнопка света: при включённом самокате нажмите, чтобы включить или выключить фару и задний фонарь.
- ③ Кнопки поворотников: нажмите кнопку, чтобы включить левый/правый указатель поворота. Соответствующий сигнал и индикатор на дисплее начнут мигать. Нажмите кнопку ещё раз, чтобы выключить.
- ④ Кнопка Boost: нажмите, чтобы активировать функцию BOOST (работает только в режиме S), нажмите снова, чтобы выйти.
Примечание: рекомендуется использовать только после того, как водитель освоил базовое управление.
- ⑤ Кнопка питания/переключение режимов: нажмите, чтобы включить. Нажмите и удерживайте 2 секунды, чтобы выключить. При включённом питании дважды нажмите для переключения режимов езды.
- ⑥ Газ: нажмите, чтобы ускориться (работает при скорости старта выше 3 км/ч).
Примечание: скорость старта можно отрегулировать в приложении NAVEE. Если скорость старта установлена ниже 3 км/ч, при включении питания самокат автоматически перейдёт в режим парковки (P). В этом режиме самокат не сможет ускориться, а на дисплее появится значок «P». Чтобы выйти из режима парковки, нажмите на рычаг тормоза или кнопку питания.

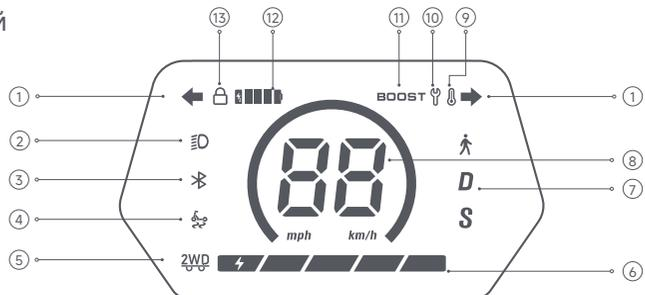

- ① Индикатор левого/правого поворота: мигание значка означает, что включён указатель поворота слева/справа.
- ② Фара: указывает, что фара включена.
- ③ Bluetooth: значок Bluetooth горит постоянно, если самокат успешно подключён к вашему мобильному устройству.
- ④ TCS (система контроля тяги): при включении функция TCS помогает предотвратить избыточное проскальзывание шин и повышает общую устойчивость при старте, ускорении или поворотах. TCS можно включить или выключить через приложение NAVEE.
- ⑤ Привод на 2 колеса: указывает, что режим привода на 2 колеса активирован. Для включения или отключения удерживайте кнопку BOOST в течение 3 секунд, либо управляйте через приложение NAVEE.
- ⑥ Уровень заряда батареи: отображается в виде 5 делений. Каждое деление соответствует примерно 20% полного заряда.
- ⑦ Режимы езды: обозначение «пешеходный режим» — макс. скорость 6 км/ч. «D» обозначает стандартный режим. «S» — спортивный режим.
- ⑧ Спидометр: Отображает текущую скорость движения. Показывает коды ошибок при обнаружении неисправностей и уровень заряда батареи во время зарядки.
- ⑨ Предупреждение о температуре: значок термометра загорается, если температура батареи слишком высокая или низкая. Подождите, пока температура не вернётся в норму, прежде чем использовать или заряжать самокат.
- ⑩ Индикатор ошибки: значок красного гаечного ключа указывает на неисправность в системе.
- ⑪ Режим BOOST: указывает на то, что функция ускорения активирована.
- ⑫ Уровень заряда внешней батареи: отображает заряд внешней батареи после её установки на самокат. Внешняя батарея приобретается отдельно.
- ⑬ Замок: значок загорается, когда самокат заблокирован. Заблокировать или разблокировать самокат можно через приложение NAVEE.

4. Сборка

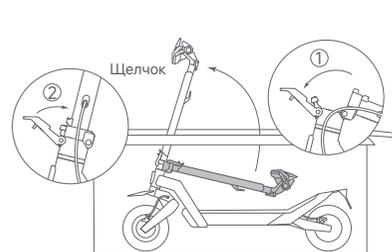

- ① Разложите рулевую стойку и затем нажмите рычаг быстрого освобождения внутрь.

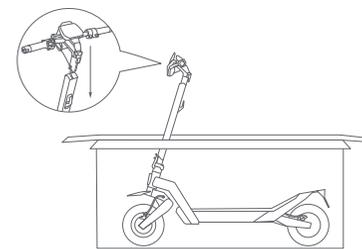

- ② Установите руль на рулевую стойку и убедитесь, что он установлен в правильном направлении

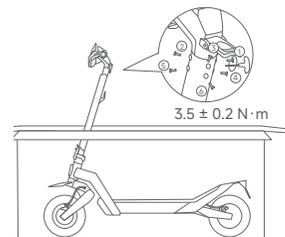

- ③ Следуя нумерации на рисунке, предварительно затяните шесть винтов прилагаемый шестигранным ключом. Убедитесь, что руль установлен правильно, затем окончательно затяните винты.

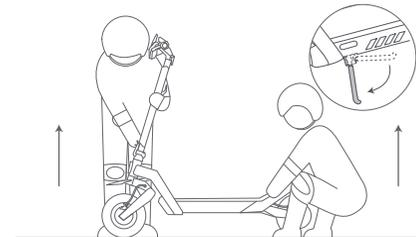

- ④ Достаньте самокат из коробки и откиньте подножку. Всегда крепко держите руль, чтобы обеспечить устойчивость при складывании или раскладывании самоката.

5. Зарядка

Скутер полностью заряжен, когда индикатор на зарядном устройстве меняет цвет с красного на зеленый.



ПРЕДУПРЕЖДЕНИЕ!

- Во избежание возможных повреждений или возгорания используйте только оригинальное зарядное устройство. Во время зарядки выключите устройство или переведите его в определенный нерабочий режим.
- Заряжайте скутер в помещении и никогда не подвергайте его воздействию дождя. Не заряжайте аккумулятор, если порт зарядки или шнур питания мокрые. Если аккумулятор поврежден или пропитан водой, запрещается заряжать или продолжать использовать аккумулятор.



Если самокат выключен примерно на месяц, а уровень заряда аккумулятора самоката ниже 30%, он перейдет в спящий режим. В этом случае, самокат не может быть включен. Чтобы выйти из спящего режима, зарядите самокат в течение примерно трех секунд, чтобы активировать аккумулятор.

6. Подключитесь к приложению NAVEE

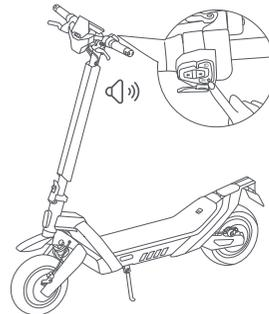

- 1 Для вашей безопасности при включении скутер будет издавать звуковой сигнал, а скорость до активации ограничена 10 км/ч. При первом использовании скутера его необходимо активировать через приложение NAVEE App. После активации скутера звуковой сигнал прекратится, а ограничение скорости будет снято.



NAVEE APP

- 2 Отсканируйте QR-код, чтобы загрузить и установить приложение, затем вы сможете зарегистрироваться / войти в систему.



- 3 Включите скутер; мигающий значок Bluetooth указывает на то, что скутер ожидает подключения.

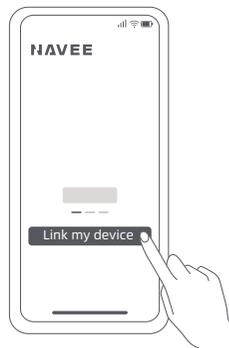

- 4 Откройте приложение NAVEE, нажмите на параметр [Подключить мое устройство] и следуйте инструкциям, чтобы подключить свой скутер.

Отвязка приложения NAVEE

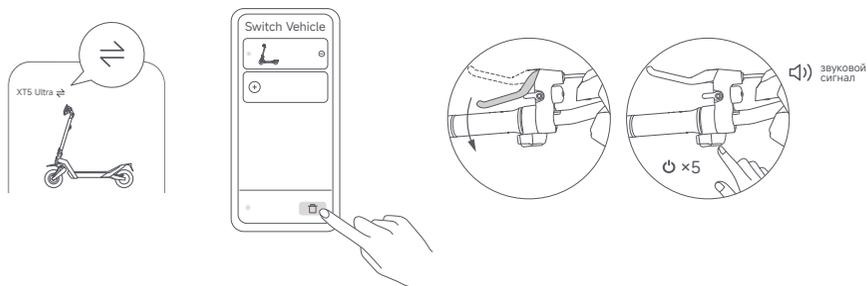

В приложении NAVEE удалите подключённое устройство. При включённом самокате зажмите рычаг тормоза и быстро нажмите кнопку питания 5 раз. Сигнал звукового сигнала подтвердит успешный сброс.

Примечание: сброс доступен только тогда, когда самокат не движется и не заблокирован.

7. Обучение езде

Перед поездкой



Перед поездкой всегда надевайте шлем, накладки на руки/запястья, наколенники, налокотники и другое защитное снаряжение.

Запуск и ускорение

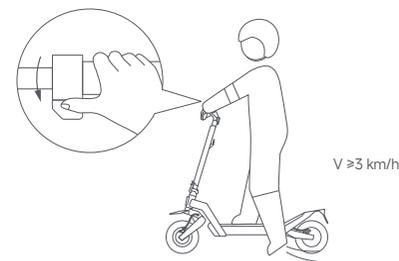

Поместите одну ногу на платформу, а второй медленно оттолкнитесь от земли. Когда самокат начнет двигаться по инерции, поставьте вторую ногу на платформу и слегка нажмите на рычаг газа.

Советы: Этот электроскутер работает от электродвигателя. Начальная скорость по умолчанию составляет 3 км/ч и может быть настроена через приложение NAVEE в соответствии с вашими предпочтениями.

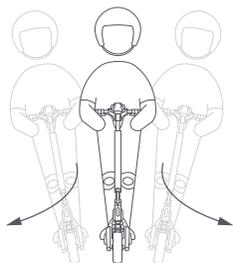

При выполнении поворотов наклоняйте корпус в нужную сторону и медленно поворачивайте руль.

Замедление, торможение и парковка

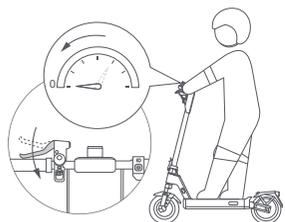

Отпустите педаль газа, чтобы замедлиться, и нажмите на рычаг тормоза, чтобы резко затормозить.



Когда электросамокат замедлит ход или остановится, поставьте одну ногу на землю, чтобы слезть с электросамоката. Опускайте подножку при парковке электросамоката.

ПРЕДУПРЕЖДЕНИЕ О ПАРКОВКЕ

- Не паркуйте самокат на склоне.
- Перед тем как оставить самокат, убедитесь, что его откидная подножка установлена на ровной поверхности и самокат достаточно устойчив, чтобы стоять самостоятельно.



ПРЕДУПРЕЖДЕНИЕ: Вы можете заблокировать самокат при парковке, чтобы посторонние не смогли использовать его без вашего разрешения.



Меры предосторожности

Примечание: перед использованием изделия внимательно прочитайте и соблюдайте следующую важную информацию по технике безопасности.



Данным изделием может пользоваться только один человек, не перевозите одновременно других людей.

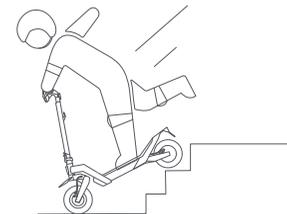

Не пытайтесь подниматься или спускаться по лестнице, на скутере, не пытайтесь перепрыгивать через препятствия.



Не держите ноги на заднем брызговике. Пожалуйста, не носите высокие каблуки во время езды.



Не пользуйтесь мобильным телефоном и не надевайте наушники во время управления скутером.

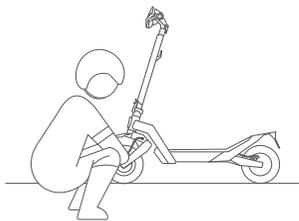

⊗ Не прикасайтесь к дисковому тормозу.

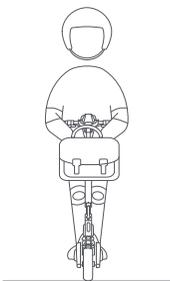

⊗ Не вешайте сумки или другие тяжелые предметы на руль.

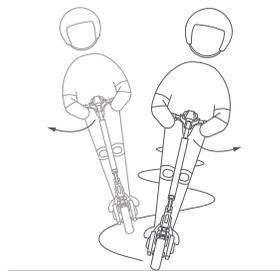

⊗ Не меняйте резко направление руля на высокой скорости.

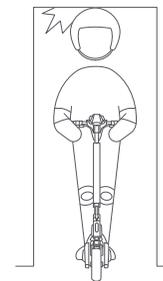

⊗ Избегайте ударов головой о дверные коробки, лифты и другие препятствия, которые могут появиться перед вами.

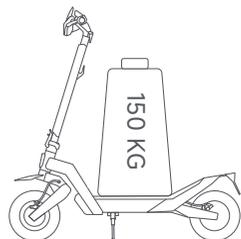

⊗ Не используйте данное изделие сверх максимальной нагрузки (150 кг), указанной для данного изделия.

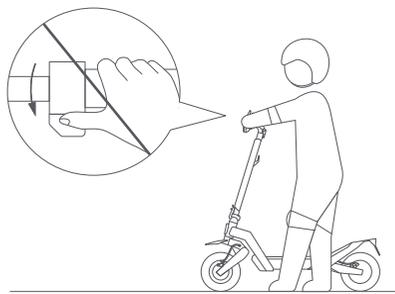

⊗ Не нажимайте на педаль газа, когда вы идете рядом со скутером.



⊗ Пожалуйста, не ездите в плохую погоду, такую как дождь, снег, туман, град, а также когда дорога скользкая или обледенелая. Если по дороге вы столкнулись с вышеперечисленными ситуациями, пожалуйста, не совершайте резкого торможения. Держите дистанцию и притормаживайте, чтобы сойти со скутера. Вы можете идти со скутером или сложить его для транспортировки.



⊗ Не совершайте опасных действий во время езды, таких как езда на одной ноге или держась за руль одной рукой. Следите за тем, чтобы обе ноги и руки оставались на электроскутере.

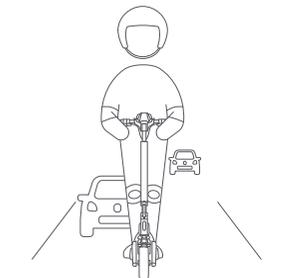

Если иное не разрешено местными законами, на скутере запрещено и незаконно ездить по дорогам общего пользования, автомагистралям и скоростным шоссе.



В случае неровной дороги или других плохих дорожных условий, пожалуйста, своевременно снижайте скорость и езьте осторожно, или же слезьте и толкайте скутер. Скутер является особым средством передвижения. Пожалуйста, старайтесь ездить по ровным дорогам без выбоин.

8. Складывание / раскладывание и переноска

Перед складыванием скутер ДОЛЖЕН быть выключен.

Складывание

1. Удерживая вертикальную трубу, нажмите на фиксатор, вытяните рычаг быстрого разблокирования, затем сложите трубу.

2. Совместите скобу с крючком и закрепите их вместе.

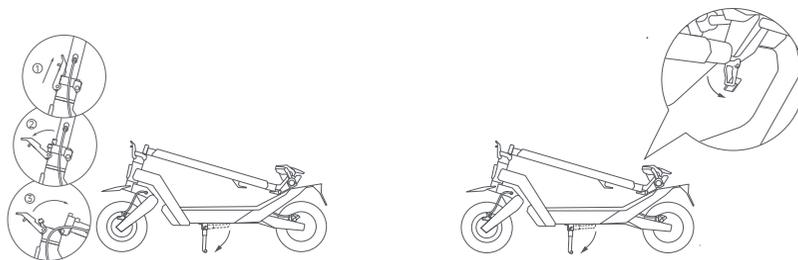

Переноска

При необходимости поднимайте самокат, держась за основание передней вилки и заднюю подножку. Всегда убедитесь, что его переносят как минимум два человека.

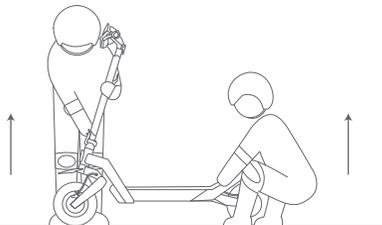

Раскладывание

Потяните скобу вверх, чтобы освободить ее от крючка. Удерживайте трубу, затем поднимите предохранительный замок и вдавите быстроразъемный рычаг внутрь до упора.

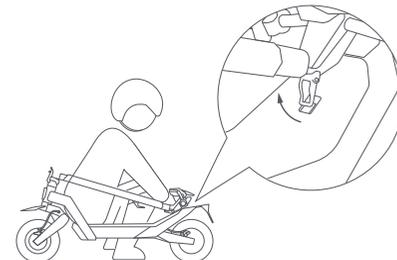

Советы по безопасности: при подъеме трубы скутера НИКОГДА не помещайте руки между соединениями, так как это может привести к серьезным травмам.

9. Уход и обслуживание

Очистка

Перед чисткой скутера необходимо выключить питание, отсоединить зарядные кабели и плотно закрыть крышку зарядного устройства.

Протрите основное шасси мягкой влажной тканью, трудноудаляемые загрязнения можно оттереть зубной щеткой. После этого протрите все участки сухой тканью.

ПРЕДУПРЕЖДЕНИЕ!

- Не мойте скутер струей воды под высоким давлением.
- Не чистите скутер едкими чистящими средствами, которые повредят внешнюю и внутреннюю конструкцию скутера.

Аккумулятор

Всегда заряжайте аккумулятор до его разрядки, чтобы продлить срок его службы.

При езде, хранении или зарядке не превышайте указанный температурный предел (см. технические характеристики). Несоблюдение инструкций по использованию, хранению или зарядке может привести к повреждению аккумулятора, отказу в зарядке и аннулированию гарантии.

Время работы полностью заряженного скутера в режиме ожидания составляет примерно 120–180 дней. Если скутер не используется в течение длительного времени, его следует заряжать каждые 30 дней. Пожалуйста, обращайте внимание на время работы в режиме ожидания, чтобы предотвратить необратимое повреждение аккумулятора из-за отсутствия зарядки.

ПРЕДУПРЕЖДЕНИЕ!

- Не используйте аккумуляторные блоки других моделей или марок, так как это может представлять угрозу безопасности.
- Во избежание возможных повреждений или возгорания используйте только оригинальное зарядное устройство.
- Если аккумулятор поврежден или пропитан водой, запрещается заряжать или продолжать использовать его.
- Не снимайте аккумулятор. Извлечение аккумулятора является сложной операцией, а неправильная установка может повлиять на работу скутера.

Хранение

Если скутер не будет использоваться в течение длительного времени, полностью зарядите его, затем выключите и храните в сухом прохладном месте. Убедитесь, что скутер выключен при транспортировке, и по возможности храните его в оригинальной упаковке.

ПРЕДУПРЕЖДЕНИЕ!

- Пожалуйста, не оставляйте скутер под жарким солнцем или в сильно влажном месте на длительное время.
- Пожалуйста, не ставьте скутер рядом с легковоспламеняющимися материалами.
- Данное изделие содержит встроенный литиевый аккумулятор и должно транспортироваться только в том случае, если это разрешено местными законами и правилами.

Указания по охране окружающей среды

Скутер содержит перезаряжаемый литий-ионный аккумулятор, и неправильная утилизация этих аккумуляторов нанесет вред окружающей среде. Выполните следующие действия, чтобы извлечь аккумуляторы перед утилизацией скутера, и утилизируйте их надлежащим образом:

1. Перед извлечением аккумулятора убедитесь, что самокат выключен и аккумулятор полностью разряжен. Выкрутите винты, фиксирующие пластиковые элементы, подножку, крышку аккумуляторного отсека и крышку контроллера, затем аккуратно снимите каждую деталь.
2. Отсоедините разъем аккумулятора, а затем его. Не повредите корпус аккумулятора во избежание риска получения травм. Не используйте аккумулятор, если он поврежден, странно пахнет, дымит или перегревается. Держите протекающий аккумулятор подальше от других объектов.
3. Утилизируйте извлеченные аккумуляторы на профессиональном предприятии по переработке.

График технического обслуживания скутера (рекомендуемый):

Регулярное обслуживание скутера поможет сохранить его в аккуратном и хорошем состоянии, избежать угрозы безопасности, минимизировать поломки, замедлить износ скутера и продлить срок его службы.

Элемент	Объект обслуживания	Действия	Каждый месяц	Каждые 3 месяца	Каждые 500 км/6 месяцев	Каждые 1000 км/1 год	Каждые 10000 км/3 года
Шины	Износ протектора шин	Проверьте, нет ли на шине трещин, деформаций, износа и т.д.			✓	✓	✓
Винты	Винты руля в сборе	Затяните винт, соединяющий руль в сборе с трубой в сборе (рекомендуемый момент затяжки 3,5 ± 0,2 Н·м).		✓	✓	✓	✓
		Затяните винт акселератора (рекомендуемый момент затяжки 2,5 ± 0,1 Н·м).					
		Затяните винт рычага тормоза (рекомендуемый момент затяжки 5,5 ± 0,2 Н·м).				✓	✓
	Скоба тормозного диска	Затяните винт крепления скобы тормозного диска (с рекомендуемым скручивающим моментом 7,0 ± 0,5 Н·м).				✓	✓

Элемент	Объект обслуживания	Действия	Каждый месяц	Каждые 3 месяца	Каждые 500 км/6 месяцев	Каждые 1000 км/1 год	Каждые 10000 км/3 года
Функции	Регулировка тормоза	Инструмент: Шестигранный ключ на 5 мм (инструмент необходимо подготовить пользователю). Перед регулировкой убедитесь, что самокат выключен и не находится на зарядке. Во время регулировки, потяните за конец тормозного троса, чтобы натянуть трос. Если тормоз затянут слишком сильно, используйте инструмент, чтобы ослабить винт, повернув его против часовой стрелки, потяните наружу коромысло дискового тормоза, а затем затяните винт. Если тормоз слишком ослаблен, используйте инструмент, чтобы ослабить винт, повернув его против часовой стрелки, сдвиньте коромысло дискового тормоза вперед, а затем затяните винт.			✓	✓	✓
Функции	Зарядка	Заряжайте скутер при подходящей температуре. Индикатор на зарядном устройстве горит красным цветом, когда скутер заряжается, и становится зеленым, когда скутер полностью заряжен. Во время зарядки на панели управления будет одновременно отображаться состояние зарядки.			✓	✓	✓
	Рулевое управление	Поверните руль на 60° влево и вправо, чтобы убедиться в правильности угла поворота и отсутствии сопротивления и застоев в рулевом управлении.				✓	✓
Важные компоненты	Аккумулятор в сборе	Полностью заряжайте скутер перед тем, как оставить его без использования на длительное время, и включайте его на зарядку каждые 60 дней.					✓

Колеса, тормозные колодки и другие уязвимые детали изношены или повреждены и требуют замены, пожалуйста, своевременно обращайтесь в службу послепродажного обслуживания.

Чтобы найти квалифицированную сервисную мастерскую, свяжитесь с нами по адресу service@navee.tech / www.naveetech.com.

10. Технические характеристики

Изделие	Название	NAVEE Electric Scooter	
	Модель	XT5 Ultra RU	
Размеры	Транспортное средство: Длина × ширина × высота (мм) ^[1]	1360 × 627 × 1400	
	В сложенном виде: Длина × ширина × высота (мм)	1360 × 627 × 655	
Вес нетто	Вес нетто транспортного средства (кг)	38,6	
Водитель	Диапазон нагрузок (кг)	45-150	
	Срок службы (лет)	16-50	
	Длина корпуса (см)	160-200	
	Макс. скорость (км/ч)	25	
Собранный электрический самокат	Макс. запас хода (км) ^[2]	90	
	Макс. преодолеваемый уклон (%)	45	
	Пригодная местность	Цементные или асфальтовые дороги с препятствиями высотой менее 1 см или трещинами менее 3 см.	
	Рабочая температура (°C)	От -10 до 40	
	Температура хранения (°C)	От -20 до 45	
	Класс защиты	IPX6	
	Время зарядки (ч)	Approx. 5-6	
	Аккумулятор	Модель	T2443-BD6A
		Номинальное напряжение (вольт постоянного тока)	46,8
		Макс. напряжение зарядки (В)	54,6
Номинальное потребление энергии (Вт·ч)		898,56	
Интеллектуальная система управления аккумулятором		Защита от перегрева, короткого замыкания, сверхтока, перезаряда и перезаряда	
Нормальный температурный диапазон при зарядке (°C)		От 0 до 40	
Номинальная емкость (А·ч)	19,2		
Двигатель колеса	Номинальная мощность (кВт; Вт)	0,7 × 2; 700 × 2	
Зарядное устройство	Модель ^[3]	FY2475464000	
	Выходная мощность (кВт; Вт)	0,218; 218,4	
	Входное	100-240 V- 50/60 Hz	
	Номинальное напряжение (В пост. тока; А)	54,6; 4	
Шина	Передние и задние шины	12-дюймовые бескамерные шины для бездорожья	
Bluetooth	Диапазон частот (с)	2,4000-2,4835 ГГц	
	Макс. РЧ-мощность (дБм)	8	

[1] Высота транспортного средства: от земли до верхней точки самоката.

[2] Максимальный запас хода: измерен при отсутствии ветра и температуре 25 °C, когда самокат полностью заряжен и движется с постоянной скоростью 15 км/ч по ровной поверхности с нагрузкой 75 кг.

[3] Для зарядки аккумулятора используйте только зарядное устройство, входящее в комплект поставки.

11. Предупреждение об опасности



Опасно!
Перед использованием прочтите руководство пользователя.



ПРЕДУПРЕЖДЕНИЕ!
Только для использования в помещении (для зарядного устройства).



ПРЕДУПРЕЖДЕНИЕ!
Внимательно прочитайте и сохраните для дальнейшего использования.



ПРЕДУПРЕЖДЕНИЕ!
Прибор класса II



ВНИМАНИЕ
Горячая поверхность



Внимание
Острые края



Не подвергайте воздействию влаги



≤ 5000m

Зарядное устройство предназначено для использования на высотах, не превышающих 5000 м.



Фара



Поворотные индикаторы



SMPS с защитным разделительным трансформатором, защищенным от короткого замыкания (встроенным или не встроенным)



Постоянный ток



SMPS (переключаемый импульсный источник питания)



Переменный ток



Миниатюрная плавкая вставка с задержкой срабатывания, где X – символ временной/токовой характеристики, как указано в стандарте IEC 60127



Полярность выхода зарядного устройства, центральная положительная

12. Устранение неисправностей

Коды ошибок	Причины	Решения
E1	Неисправность приборной панели	Своевременно обращайтесь в службу послепродажного обслуживания для обнаружения неисправностей и ремонта.
E2/E3/E4/E5/E6	Неисправность контроллера	
H3	Неисправность акселератора	Убедитесь, что акселератор возвращен в исходное положение, иначе он не сможет нормально работать.
		В случае ослабления или повреждения жгута проводов акселератора своевременно обращайтесь в службу послепродажного обслуживания для обнаружения неисправностей и ремонта.
H4	Неисправность тормоза	Убедитесь, что тормозной рычаг возвращен в исходное положение, иначе он не сможет нормально работать.
		В случае ослабления или повреждения троса тормозного рычага следует немедленно обратиться в службу послепродажного обслуживания для проверки и ремонта.
H5	Неисправность мотора	Своевременно обращайтесь в службу послепродажного обслуживания для обнаружения неисправностей и ремонта.

13. Сертификация

Заявление о соответствии требованиям Европейского союза Информация об утилизации аккумуляторов для Европейского союза



Батареи или их упаковка маркируются в соответствии с Регламентом (ЕС) 2023/1542, касающимся батарей и аккумуляторов, а также отходов батарей и аккумуляторов. Директива определяет рамки для возврата и переработки использованных батарей и аккумуляторов, применимые на всей территории Европейского союза. Эта маркировка наносится на различные батареи, чтобы указать, что батарею нельзя выбрасывать, а следует сдавать после окончания срока службы в соответствии с данной Директивой.

В соответствии с Регламентом (ЕС) 2023/1542 батареи и аккумуляторы маркируются, чтобы указать на необходимость их раздельного сбора и переработки по окончании срока службы. Маркировка на батарее может также содержать химический символ металла, входящего в состав батареи (Pb — свинец, Hg — ртуть, Cd — кадмий). Пользователям батарей и аккумуляторов запрещается утилизировать их как несортированные бытовые отходы, они должны использовать доступные потребителям системы возврата, переработки и обработки батарей и аккумуляторов. Участие потребителей имеет важное значение для минимизации возможного воздействия батарей и аккумуляторов на окружающую среду и здоровье человека из-за потенциального содержания опасных веществ. Прежде чем поместить электрическое и электронное оборудование (ЭЭО) в поток сбора отходов или в пункты сбора отходов, конечный пользователь оборудования, содержащего батареи и/или аккумуляторы, должен извлечь эти батареи и аккумуляторы для отдельного сбора.

Директива об отходах электрического и электронного оборудования (WEEE)



Все изделия с этим символом являются отходами электрического и электронного оборудования (WEEE согласно директиве 2012/19/EU), которые не следует смешивать с несортированным бытовым мусором. Вместо этого следует защитить здоровье человека и окружающую среду, сдав отработанное оборудование в специальный пункт приема отработанного электрического и электронного оборудования, назначенный правительством или местными властями. Правильная утилизация и переработка помогут предотвратить возможные негативные последствия для окружающей среды и здоровья человека. Для получения дополнительной информации о местонахождении, а также сроках и условиях работы таких пунктов сбора обращайтесь к установщику или в местные органы власти.

Директива об ограничении использования опасных веществ (RoHS)

Данное изделие Brightway Innovation Intelligent Technology (Suzhou) Co., Ltd. с входящими в комплект деталями (кабели, шнуры и т. д.) соответствует ограничению использования определенных опасных веществ в электрическом и электронном оборудовании согласно 2011/65/EU Приложению II и Директиве о поправках к нему (EU) 2015/863.



Сделано в Китае

Правила и условия реализации: без ограничений.
Соответствие техническим регламентам: TP TC 020/2011 «Электромагнитная совместимость технических средств»
Срок эксплуатации: 3 лет

Дата изготовления: см. на упаковке Сведения об импортере и контактная информация отдела послепродажного обслуживания указаны на упаковке.

Сведения об импортере указаны на упаковке.

Это изделие работает при относительной влажности от 0% до 75%.

Влажность при хранении: 30%-70%.

Рабочая температура изделия — от -10 °C до 40 °C, температура хранения — от -20 °C до 45 °C.

Не подвергайте изделие воздействию экстремальных температур или повышенной влажности. Когда рабочая температура или температура хранения выходит за пределы рабочего диапазона, изделие может выйти из строя, а срок службы батареи сократиться. Если изделие оставить в машине или подвергнуть длительному воздействию прямых солнечных лучей, температура превысит рабочую. В таком случае переместите изделие в прохладное, хорошо проветриваемое место вдали от прямых солнечных лучей, а затем попробуйте запустить его снова.

Перед транспортировкой убедитесь, что электросамокат выключен, и по возможности храните его в оригинальной упаковке.

Этот продукт представляет собой небольшой электрический скутер для личного использования, этот продукт не предназначен для акробатического использования. Во время езды соблюдайте местные законы и правила и соблюдайте правила безопасности. Этот продукт подходит для использования на открытом воздухе и не подходит для промышленного или коммерческого использования.

Этот продукт продается онлайн или офлайн.

14. Гарантийное резюме

Этот продукт включает ограниченную гарантию, которая покрывает производственные дефекты в течение определенного периода с даты покупки. Условия гарантии, продолжительность и доступность обслуживания могут варьироваться в зависимости от страны или региона. Гарантия не покрывает повреждения, вызванные неправильным использованием, несчастными случаями или несанкционированным ремонтом. Для получения подробных условий и местной поддержки, пожалуйста, посетите <https://service.naveetech.com>.

Зарядное устройство

ПРЕДУПРЕЖДЕНИЯ

1. Зарядное устройство предназначено для использования только внутри помещений. Не подвергайте его воздействию дождя или снега.
2. Не используйте неперезаряжаемые батареи, так как они могут перегреться и выйти из строя.
3. Ошибочное использование аккумуляторов других типов может привести к их разрыву, что вызовет травмы и повреждения.
4. Не сжигайте, не разбирайте и не замыкайте аккумулятор.
5. Если производительность аккумуляторов существенно снижается, значит, их пора заменить.
6. Храните зарядное устройство в сухом и прохладном месте, когда оно не используется.
7. Перед подключением или отключением аккумулятора отключите питание изделия.
8. Взрывоопасные газы. Не допускайте образования пламени и искр. Обеспечьте достаточную вентиляцию во время зарядки.
9. Во время зарядки аккумулятор должен находиться в хорошо проветриваемом помещении.
10. Храните электроприборы в недоступном для детей и немощных людей месте. Не позволяйте им пользоваться приборами без присмотра.
11. Данный бытовой прибор не предназначен для использования лицами (включая детей) с ограниченными физическими, сенсорными или умственными способностями, а также с недостаточным опытом и знаниями, если только они не находятся под надзором или не получили инструктаж по использованию прибора от лица, ответственного за их безопасность.
12. Данным прибором могут пользоваться дети в возрасте от 8 лет и старше, а также лица с ограниченными физическими, сенсорными или умственными способностями или с недостаточным опытом и знаниями, если они находятся под надзором или прошли инструктаж по безопасному использованию прибора и понимают связанные с ним опасности. Дети не должны играть с прибором. Чистка и обслуживание прибора не должны производиться детьми без присмотра.
13. Внешний гибкий кабель или шнур данного трансформатора не подлежит замене; если шнур поврежден, трансформатор подлежит утилизации.
14. Если шнур питания поврежден, его необходимо заменить специальным шнуром или узлом, который можно приобрести у производителя или его сервисного агента.

Инструкции по зарядке

1. Подключите зарядное устройство непосредственно к источнику питания. Никогда не используйте удлинители.
2. Зарядное устройство может заряжать только литий-ионные аккумуляторы.
3. Избегайте обратной зарядки.
4. Зарядные устройства не предназначены для зарядки автомобильных аккумуляторов.

 съемная часть источника питания

Аккумулятор

ПРЕДУПРЕЖДЕНИЯ

1. Не разбирайте, не вскрывайте и не измелчайте вторичные элементы или аккумуляторы.
2. Храните аккумуляторы в недоступном для детей месте. Использование аккумуляторов детьми должно осуществляться под присмотром. Особенно это касается маленьких аккумуляторов, которые должны храниться в недоступном для маленьких детей месте.
3. При проглатывании элементов или аккумулятора немедленно обратитесь к врачу.
4. Не подвергайте элементы и аккумуляторы воздействию тепла или огня. Не допускайте хранения под прямыми солнечными лучами.
5. Не допускайте короткого замыкания элемента или аккумулятора. Не храните элементы или аккумуляторы беспорядочно в коробке или ящике, где они могут замкнуться друг на друга или быть закороченными другими металлическими предметами.
6. Не извлекайте элементы или аккумуляторы из оригинальной упаковки до тех пор, пока они не потребуются для использования.
7. Не подвергайте элементы и аккумуляторы механическим ударам.
8. В случае протекания элемента не допускайте попадания жидкости на кожу или в глаза. Если контакт произошел, промойте пораженное место большим количеством воды и обратитесь к врачу.
9. Не используйте никакие другие зарядные устройства, кроме тех, которые специально предусмотрены для использования с данным оборудованием.
10. Соблюдайте символы плюс (+) и минус (-) на элементе, аккумуляторе и оборудовании и следите за правильностью их использования.
11. Не используйте элементы или аккумуляторы, не предназначенные для работы с данным оборудованием.
12. Не смешивайте в одном устройстве элементы разного производства, емкости, размера или типа.
13. Всегда приобретайте аккумулятор, рекомендованный производителем устройства для данного оборудования.
14. Содержите элементы и аккумуляторы в чистоте и сухости.
15. При загрязнении протрите клеммы элемента или аккумулятора чистой сухой тканью.
16. Вторичные элементы и аккумуляторы перед использованием необходимо зарядить. Всегда используйте правильное зарядное устройство и обращайтесь к инструкциям производителя или руководству по эксплуатации оборудования для получения соответствующих инструкций по зарядке.
17. Не оставляйте аккумулятор на длительном заряде, если он не используется.
18. После длительного хранения, для достижения максимальной производительности, может потребоваться несколько раз зарядить и разрядить элементы или аккумуляторы.
19. Сохраните оригинальную литературу по изделию для дальнейшего использования.
20. Используйте элемент или аккумулятор только в тех целях, для которых они предназначены.
21. По возможности извлекайте аккумулятор из оборудования, когда оно не используется.
22. Утилизировать надлежащим образом.

For more information & after-sales support, contact us via service@navee.tech/www.naveetech.com/Чтобы получить дополнительную информацию, посетите сайт www.naveetech.com

Manufactured by/Изготовитель:
Brightway Innovation Intelligent Technology (Suzhou) Co., Ltd.

Address/Адрес: Building A2, Shangjinwan Headquarters Economic Park,
No.2288, Wuzhong Avenue, Wuzhong Economic Development Zone,
Suzhou Jiangsu P.R. China

MADE IN CHINA/Сделано в Китае



Original instructions
Оригинальная инструкция
40150500010502-RU
Версия руководства пользователя: V1.0