

С гарантийным обслуживанием и эксплуатацией моделей можно ознакомиться воспользовавшись QR кодом:

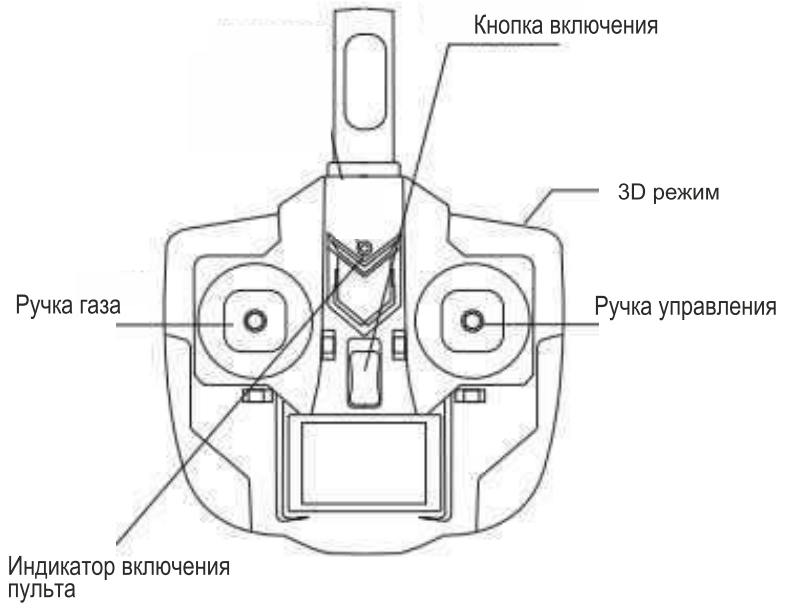

## Установка батареек

Откройте отсек для батареек пульта управления, вставьте 4 батарейки типа «AA», соблюдая полярность. Затем закройте отсек.

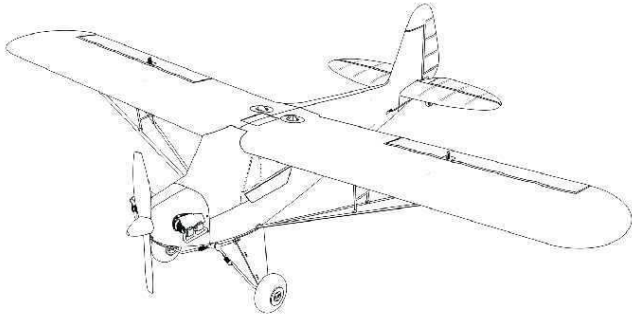
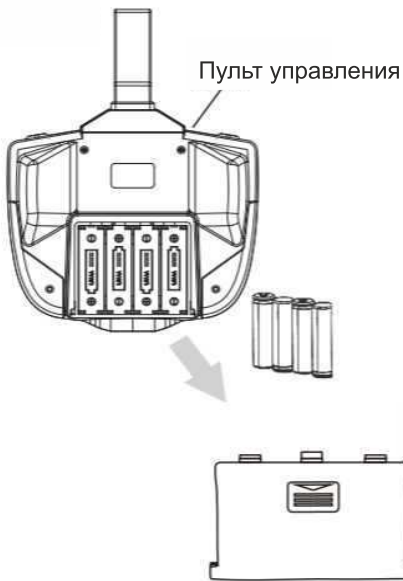

## Зарядка аккумулятора

Подключите зарядное устройство в USB порт, затем аккумулятор к зарядному устройству. Когда индикатор моргает зеленым - процесс зарядки идёт. По окончании зарядки (через 1.5 часа) индикатор будет гореть непрерывно - это означает, что зарядка завершена.

**ОЧЕНЬ ВАЖНО!** Не допускайте переразряд аккумулятора! Всегда отключайте аккумулятор от модели после эксплуатации, также отключайте аккумулятор от зарядного устройства по окончании процесса заряда, если этого не делать - аккумулятор переразрядится и выйдет из строя!

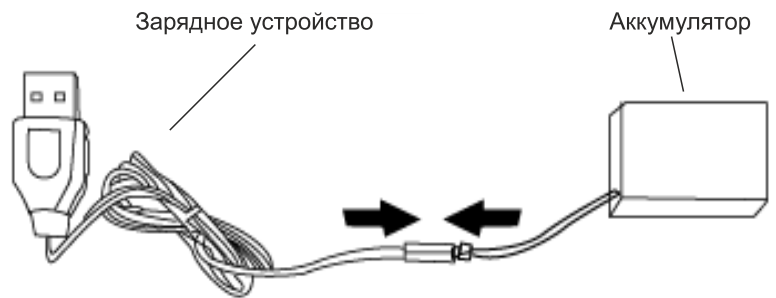

## ПОДГОТОВКА К ПОЛЕТУ

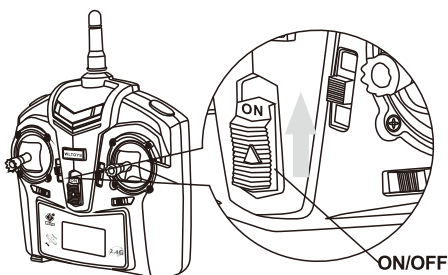

Включите пульт управления

**ШАГ 1.**

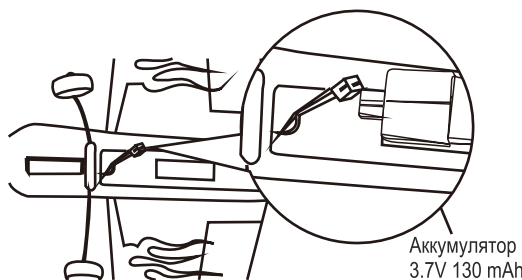

Подключите аккумулятор к самолету в соответствующий разъем, как показано на рисунке.

**ШАГ 2.**

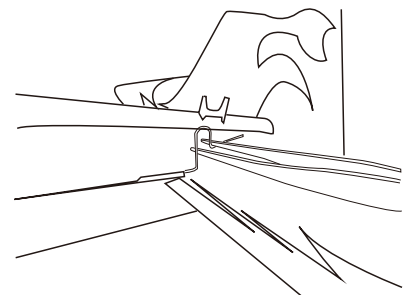

Перед полетом обязательно проверьте все соединения самолета. Рули должны располагаться ровно.

**ШАГ 3.**

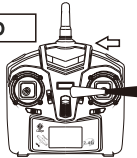
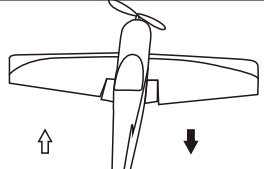
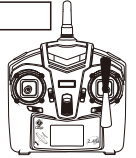
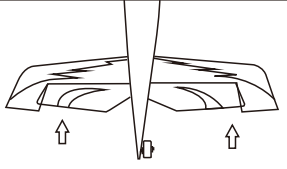
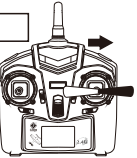
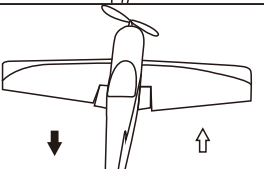
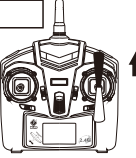
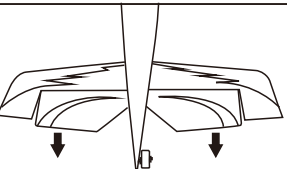
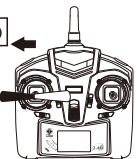
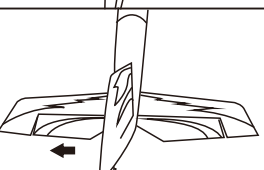
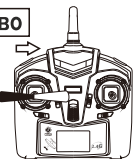
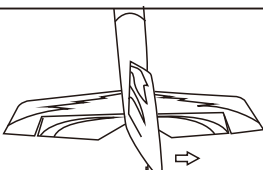
Режим	Иллюстрация	Режим	Иллюстрация
<p><b>Крен влево</b></p> 		<p><b>Ascent</b></p> 	
<p><b>Крен вправо</b></p> 		<p><b>Descent</b></p> 	
<p><b>Поворот влево</b></p> 		<p><b>Поворот вправо</b></p> 	

**Крен влево** - ручка управления смещается влево, при этом правый элерон опускается вниз, левый поднимается вверх, самолёт кренится влево.  
**Крен вправо** - ручка управления смещается вправо, при этом правый элерон поднимается вверх, левый опускается вниз, самолёт кренится вправо.  
**Снижение** - ручка управления смещается "на себя", вниз относительно пульта, руль высоты поднимается вверх, при этом самолёт летит вверх.  
**Набор высоты** - ручка управления смещается "от себя", вверх относительно пульта, руль высоты опускается вниз, при этом самолёт летит вниз.  
**Поворот влево** - левая ручка управления смещается влево, киль отклоняется влево, самолёт летит влево.  
**Поворот вправо** - левая ручка управления смещается вправо, киль отклоняется вправо, самолёт летит вправо.  
**Обороты двигателя** - левая ручка смещается вверх - обороты максимальные, ручка смещается вниз- обороты минимальные

**ЗАПУСК МОДЕЛИ**



1 и 3 траектория запуска модели **не правильная**.  
 2 траектория запуска правильная.

Запускать модель необходимо с газом 80-100%.  
 Запуск модели необходимо осуществлять строго против ветра.  
 Взлет можно осуществлять с колёс или с рук, при запуске с рук необходимо энергично бросить вперёд с небольшим углом 2-5 градусов вверх относительно поверхности земли.

**ПРИ НИЗКОМ ЗАРЯДЕ АККУМУЛЯТОРА**

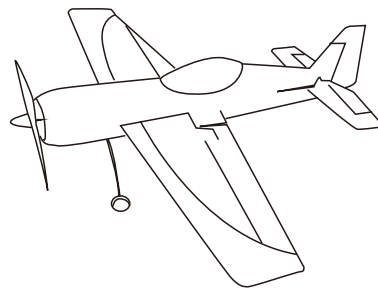

Когда обороты двигателя во время полета падают и модель начинает медленнее лететь, необходимо садить модель, для этого снизьте газ до 20-40% и заходите на посадку, перед посадкой необходимо выключить газ, что бы скорость полета при посадке была минимальной

**3D РЕЖИМ**

Для того, что бы делать 3D трюки, нужно набрать высоту, нажать на кнопку «3D режим», после этого индикатор на пульте будет моргать, после этого вы можете выполнять различные 3D трюки. Будьте внимательны, режим 3D сложен в управлении, если вы запутались в управлении, снова нажмите на кнопку «3D режим» и самолет выровняется.  
 Внимание! Активируйте «3D режим» только после того как научились управлять самолетом.

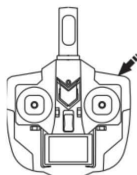

**ВАЖНО!**

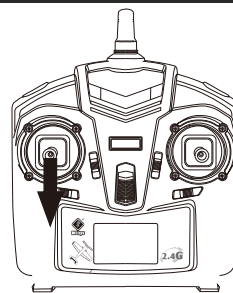

При падении обязательно выключайте газ! Для этого необходимо переместить левую ручку вниз.  
 Не забывайте выключать пульт после использования.  
 При длительном хранении извлекайте батарейки из пульта.

**ВАЖНО!**



После полетов, аккумулятор необходимо извлечь из модели самолета и зарядить. Если не отключить аккумулятор от модели, он переразрядится и выйдет из строя! Аккумуляторы необходимо хранить в заряженном состоянии.

**Гарантийная памятка**

**ПРОДАВЕЦ НЕ НЕСЕТ ГАРАНТИЙНЫХ ОБЯЗАТЕЛЬСТВ В СЛУЧАЕ:**

1. Наличия механических повреждений изделия от аварий, ударов, падений, соприкосновения движущихся деталей с посторонними предметами;
2. Нарушения сохранности контрольных этикеток и пломб на изделии;
3. Попытки самостоятельного ремонта или изменения внутреннего устройства изделия;
4. Нарушения правил эксплуатации и(или) небрежное обращение с изделием;
5. Неправильной сборки и(или) неправильной регулировки изделия;
6. Естественного износа деталей изделия в процессе эксплуатации;
7. Наличия песка, воды, грязи, волос, и других посторонних предметов.